

ATARI

ATARI 1040ST
TIETOKONE

KÄSIKIRJA

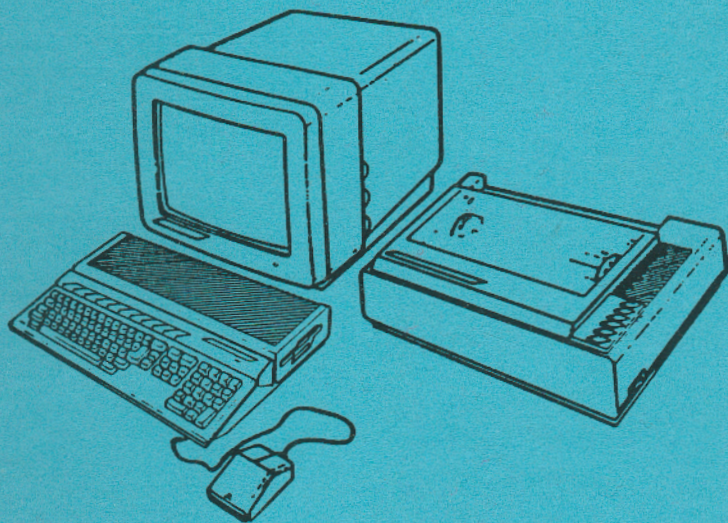

1954
MAY 11
1954

TÄRKEÄÄ TIETOA

ATARI 1040ST-tietokone toimii radiotaajuudella, kuten mikä tahansa muu sähkölaite. Jos et asenna ja käytä tietokonetta juuri ohjeiden mukaan, tietokone voi aiheuttaa häiriöitä radio- ja televisiovastaanottimissa.

Jos sinulla on syytä olettaa, että tietokone aiheuttaa häiriöitä radio- ja televisiovastaanotossa, katkaise virta ja kytke se uudelleen tietokoneeseen. Jos häiriöt loppuvat, kun katkaiset virran tietokoneesta, tietokone on todennäköisesti aiheuttanut kyseisen häiriön. Kun kytket virran uudelleen tietokoneeseen, voit yrittää poistaa häiriön seuraavasti:

- o Suuntaa radion tai television antenni uudelleen.
- o Sijoita tietokone toiseen paikkaan.
- o Siirrä tietokone pois radion tai television välittömästä läheisyydestä.
- o Kytke tietokoneen virtapistoke toiseen pistorasiaan, jotta radio tai televisio ja tietokone ovat eri virtapiireissä.

Lisätietoja saat ATARI-jälleenmyyjiltä sekä radio- ja televisioliikkeistä.

OTA HUOMIOON: Kotitietokoneen käyttöopas on pyritty laatimaan mahdollisimman tarkasti tuotetta vastaavaksi. Käyttöoppaassa voi kuitenkin olla joitakin vanhentuneita tietoja, koska tietokoneen laitteistoa ja ohjelmistoja kehitetään ja päivitetään jatkuvasti. Atari Corp ei pysty täysin takaamaan painetun materiaalin tarkkuutta julkaisupäivän jälkeen eikä ota sen vuoksi vastuuta painetussa materiaalissa olevista muutoksista, virheellisistä tiedoista tai puutteista.

ATARI, NEOchrome, SC1224, SM124, ST, ST BASIC, ST Logo, TOS ja 1040 ST ovat Atari Corp:n tavaramerkkejä tai rekisteröityjä tavaramerkkejä. GEM on Digital Research Inc:in rekisteröity tavaramerkki. VT on Digital Equipment Corporationin rekisteröity tavaramerkki. 1ST Word on GST Softwaren tavaramerkki.

Tämän esitteen ja sen osien kopiointi on kielletty ilman Atari Corp:n kirjallista suostumusta.

SISÄLLYSLUETTELO

JOHDANTO	1
KÄSIKIRJAN LUKUOHJE	1
LUKU 1: KÄYTTÖOHJELMA	3
PAKKAUSTEN PURKAMINEN	3
JÄRJESTELMÄN KYTKEMINEN	3
Tietokone ja levykeasema	3
Hiiri	5
Näyttöyksikkö	5
Toinen levykeasema	6
LIITÄNNÄT JA TOIMINNOT	8
Näppäimistö	8
Takapaneeli	9
Vasen sivupaneeli	10
Oikea sivupaneeli	11
Alapuoli	11
LUKU 2: ST-TIETOKONEEN KÄYTTÖ: YLEISTÄ	13
VIRRRAN KYTKEMINEN JÄRJESTELMÄÄN	13
MIKÄ ON GEM?	14
HIIREN KÄYTTÖ	15
Osoittaminen ja valitseminen	16
Ikonin siirtäminen	18
Hiiren osoittimen liikuttaminen	18
kohdistimen ohjausnäppäimillä	
KESKUSTELUKENTÄT JA VIRHEILMOITUKSET	19
Keskustelukentät	19
Virheilmoitukset	19
JÄRJESTELMÄLEVYKKEEN KOPIOINTI	20
Järjestelmälevykkeen sisältö	20
Tyhjän levykkeen alustus	21
Järjestelmälevykkeen kopiointi	23
LEVYKKEET JA LEVYKEASEMASI	25
Yksipuolinen/kaksipuolinen	25
Suojatut levykkeet	26
LUKU 3: IKONIT, IKKUNAT JA TIEDOSTOT (ARKISTOT)	28
IKONIT	28
Levykkeiden ikonit	28
Roskakori	28

IKKUNAT JA TIEDOSTOT	29
Ikkunoiden avaaminen	29
Tiedostotyytit	30
Tiedostojen avaus (ohjelman käynnistys)	31
Ikkunan siirtäminen	31
Ikkunoiden koon muuttaminen	32
Ikkunoiden vierittäminen	33
Ikkunoiden sulkeminen	34
Monivalinnat	34
TIEDOSTOJEN HALLINTA	36
Tiedostojen kopiointi	36
Toinen tapa kopioida tiedostoja	36
Tiedostojen poistaminen	38
Tiedostojen uudelleen nimeäminen	38
LUKU 4: VALIKKORIVI	39
DESK (Pöytä)	39
Desktop Info (Käyttäjäympäristön tiedot)	39
VT52 Emulator (VT 52 emulointi)	40
Control Panel (Säätimet)	41
Set RS232 Configuration (RS232 asetukset)	44
Install Printer (Kirjoitinasetukset)	45
FILE (Tiedosto/arkisto)	47
Open (Avaa)	48
Show Info (Näytä tiedot)	48
New Folder (Uusi kansio)	49
Close ja Close Window (Ikkunan sulkeminen)	53
Format (Alustaminen)	53
VIEW (Hakemisto)	54
Show as Icons ja Show as Text (Esitystapa)	54
Sort by Name, Date, Size and Type (Lajittelutapa)	55
OPTIONS (Muuta)	56
Install Disk Drive (Määritä levyasema)	56
Install Application (Määritä sovellus)	57
Set Preferences (Määritä perusasetukset)	59
Save Desktop (Talleta työpöytä)	60
Print Screen (Tulosta näyttö)	60

LUKU 5: ST-TIETOKONEEN SOVELLUKSET	61
ST Kielilevyke	61
ST BASIC	62
ST Logo	62
KAUPALLISET SOVELLUSOHJELMAT	62
Tekstinkäsittelyohjelmat	62
Taulukkolaskenta- ja tietokantaohjelmat	63
Grafiikkaohjelmat	63
LIITE A: VIAN ETSINTÄ JA ENNALTAEHKÄISEVÄ HUOLTO	64
LIITE B: SANASTO	68
LIITE C: 1040 ST TEKNISET TIEDOT	76
LIITE D: LIITTIMIEN TIEDOT	78
ASIAKASPALVELU	82

JOHDANTO

ATARI 1040 ST -tietokoneen nopeus, muistikapasiteetti ja grafiikkaominaisuudet ylittävät useimpien tietokoneharrastajien unelmat. Tänä päivänä yksikään toinen tietokone ei pysty tarjoamaan 1040ST:n suorituskykyä vastaavalla hinnalla.

Atari 1040ST -järjestelmä yhdistää kehittyneen tekniikan ja grafiikkatoiminnot helppokäyttöiseen työympäristöön. Enää sinun ei tarvitse opetella ulkoa komentoja tai monimutkaisia komentosarjoja, vaan voit valita tietokoneen toiminnot selkeistä ikoneista. Voit valita haluamaasi toimintoa vastaavan ikonin, osoittaa sitä kohdistimella ja toteuttaa valintasi yhden näppäimen painalluksella.

1 408 575 (1024K) tavun RAM-muistinsa ansiosta pystyy 1040ST-tietokone käsittelemään kaikkein monimutkaisimmatkin tekstinkäsittely- ja taulukkolaskentatehtävät. 1040ST-tietokoneessa on myös kaksipuolinen kaksoistiheysinen ATARI-levykeasema, joka voi tallentaa 726,016 (709K) tavua kaksipuoliselle levykkeelle.

1040ST-tietokoneella saat kaiken tarvitsemasi tietojenkäsittelykapasiteetin: 512 väriä, kolme grafiikkatilaa, 80 tekstisaraketta ja suuren keskusja levykemuistin. Koska voit helposti lisätä järjestelmään kiintolevyn, modeemin, kirjoittimen ja jopa syntetisaattorin, ST-tietokone kasvaa taitojesi mukana.

KÄSIKIRJAN LUKUOHJE

Uuden tietokoneesi käyttäminen ei ole vaikeata, mutta sinun on kuitenkin opeteltava käyttämään sitä oikein. Tämän käsikirjan ohjeet on suunniteltu kaikille käyttäjille aloittelijoista ammattilaisiin. Kirja on tarkoitettu luettavaksi alusta loppuun; se etenee vaihe vaiheelta yksinkertaisimmista vaikeimpiin toimintoihin.

Tärkeintä on kopioida järjestelmälevyke (System disk) (luku 2), ennen kuin alat työskennellä tietokoneellasi. Kun olet kerran tehnyt varmuuskopion, sinun ei tarvitse huolehtia levykkeen sisällön vahingoittumisesta.

Seuraavassa on yhteenveto tämän käsikirjan sisällöstä:

Luvussa 1, Käyttöönotto, esitetään tietokoneen ominaisuudet, osat ja niiden toiminta. Lisäksi kerrotaan, kuinka tietokone puretaan pakkauksestaan sekä esitetään tietokoneen päätoiminnot ja eri käyttövaihtoehdot.

Luvussa 2, ST-tietokoneen käyttö: yleistä, tutustutaan GEM Käyttäjäm-päristöön ja selostetaan sen käyttö. Tässä luvussa kerrotaan myös, kuinka järjestelmälevyke kopioidaan.

Luvussa 3, Ikonit, ikkunat ja arkistot selostetaan, kuinka tietoa hallitaan sekä näytöllä että levykkeellä GEM Käyttäjäm-päristön avulla.

Luvussa 4, Valikkorivi, esitetään kaikki valikkorivit ja niiden antamat vaihtoehdot.

Luvussa 5, ST-tietokoneen sovellukset, esitetään tärkeimmät ST-tietokoneen sovellusohjelmat ja järjestelmälevykkeellä olevat ST BASIC - ja ST Logo -ohjelmointikielet.

Liitteessä A, Vian etsintä ja ennaltaehkäisevä huolto, esitetään ratkaisut joihinkin ongelmiin jotka saattavat ilmaantua järjestelmän käyttöönotossa tai käytössä. Liitteessä annetaan myös hyviä tietokoneen huoltoa ja hoitoa koskevia ohjeita.

Liitteessä B, Sanasto, määritellään joitakin termejä, jotka liittyvät ST-tietokoneeseen ja joita tässä käsikirjassa käytetään.

Liitteessä C, 1040ST tekniset tiedot, on yhteenveto tietokoneen ominaisuuksista ja vaatimuksista.

Liitteessä D, Liittimien tiedot, kerrotaan ST-tietokoneen syöttö/tulosliittimien piikkien merkitys.

Asiakaspalvelu-kohdassa kerrotaan, minne voit ottaa yhteyttä, jos haluat lisää tietoja tietokoneestasi.

Tässä käsikirjassa on useita **Varoitus-** ja **Huomaa-**kappaleita. Varoitukset varoittavat mahdollisista ongelmista ja neuvovat, kuinka ne voi välttää. Huomaa-kappaleissa on neuvoja ja muuta kyseiseen asiaan liittyvää tietoa.

LUKU 1 KÄYTTÖNOTTO

PAKKAUSTEN PURKAMINEN

Nosta tietokone pehmusteiseen varovaisesti kaksin käsin pakkauksistaan. Poista pehmusteet ja muovipussi ja aseta tietokone pöydälle. Laatikossa pitäisi olla seuraavat tarvikkeet:

- * ATARI 1040ST -tietokone
- * Hiiri
- * Virtajohto
- * Järjestelmälevyke
- * ST-kielilevyke
- * 1ST Word -levyke
- * 1ST Word -käsikirja
- * 1040ST-käsikirja
- * ST Logo -käsikirja
- * ST BASIC -käsikirja

Tarkista, että olet saanut kaikki nämä tarvikkeet, ennen kuin jatkat. Jos jotain puuttuu, ota yhteys ATARI-jälleenmyyjään.

Huomaa: Säädä pakkausmateriaali tietokoneesi varastointia ja kuljetusta varten.

JÄRJESTELMÄN KYTKEMINEN

1040ST-tietokone on kehittynyt elektroninen laite, joten sinun on valittava sille sopiva työympäristö. Vältä paikkoja, joissa laite on alttiina pölylle, rasvalle, suurille lämpötilanvaihteluille tai kosteudelle. Ympäristö, johon laittaisit stereosi tai televisiosi, on sopiva myös tietokoneelle. Aseta osat vaakasuoralle pinnalle ja seuraa ohjeita.

Huomaa: Katso liitteestä A tietokoneen hoito-ohjeet.

Tietokone ja levykeasema

1040ST-tietokoneen kaksipuolinen, kaksoistiheyksinen ATARI-levykeasema on oikeanpuoleisessa sivupaneelissa. Levykeasema on tärkein tiedontallennusvälineesi. Levykeasema saa virtansa tietokoneen virtajohtodolla kautta. Kun tietokoneen etupaneelissa palaa punainen merkkivalo, tietokoneen ja levy-

keaseman virta on kytketty. Kun levykeasema on toiminnassa (tallentaa tai lukee tietoa) , merkkivalo etupaneelin toisessa reunassa palaa.

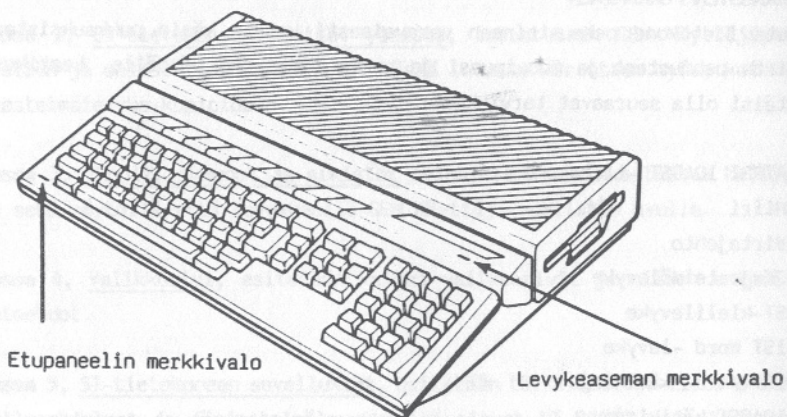

Varmista, että tietokoneesta on katkaistu virta. Kytke virtajohdon toinen pää tietokoneen takapaneelissa olevaan "Power"-liitäntään ja toinen pää verkkopistokkeeseen.

Varoitus: Poista levykeasemassa oleva muovinen suojalevy ennen virran kytkemistä tietokoneeseen.

Tietokone

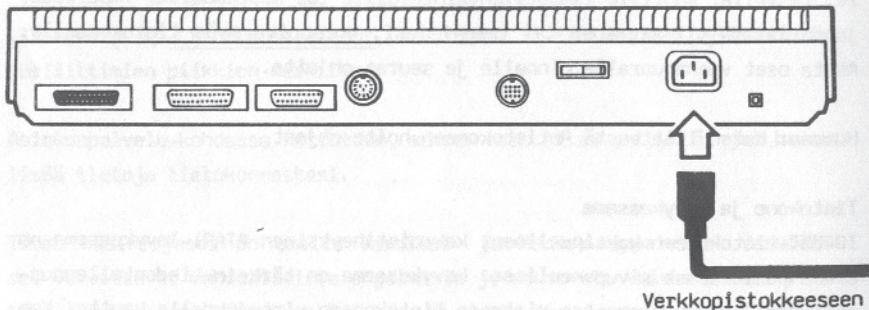

Hiiri

Hiirellä voit ohjata useimpia tietokoneen toimintoja. Kytke hiiri nyt.

Kytke hiiren kaapeli tietokoneen alla oikeassa reunassa olevaan "0"-liitännäseen.

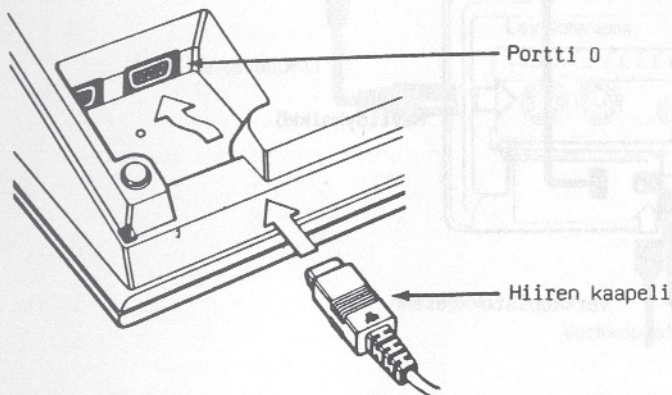

Näyttöyksikkö

Tietokone ei voi keskustella kanssasi ilman näyttöyksikköä, eikä sinunkaan ole helppoa antaa käskyjä ilman sitä. Näyttöyksiköstä näet, mikä toiminto on käynnissä.

Jos sinulla on ATARI SM124 näyttöyksikkö, kytke sen videokaapeli tietokoneen takapaneelin "Monitor"-liitännäseen. Kytke näyttöyksikön virtajohdon toinen pää näyttöyksikköön ja toinen pää verkkopistokkeeseen.

Jos sinulla on ATARI SC1224 RGB -värinäyttöyksikkö, kytke sen videokaapelin toinen pää näyttöyksikön "Signal Input" -liitännäseen ja toinen pää tietokoneen takapaneelin "Monitor"-liitännäseen. Kytke näyttöyksikön virtajohdon toinen pää näyttöyksikköön ja toinen pää verkkopistokkeeseen.

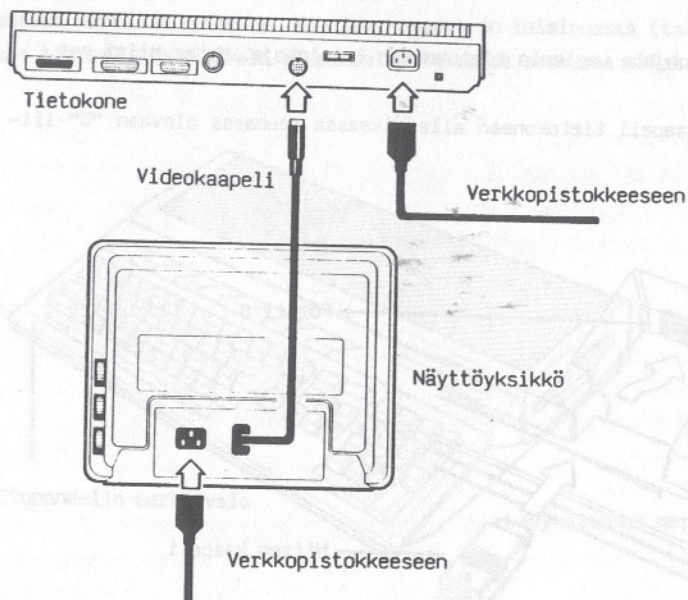

Huomaa: Näyttöyksikön mukana toimitetusta käsikirjasta löydät tarkempia tietoja.

Toinen levykeasema

Voit lisätä järjestelmään toisen levykeaseman sisäänrakennetun levykeaseman lisäksi. Toisen levykeaseman avulla tiedon tallennus ja haku on vaivattomampaa.

Kytke toinen levykeasema seuraavien ohjeiden mukaan:

1. Varmista, että tietokoneesta on katkaistu virta. Kytke levykeaseman liitännäiskaapelin toinen pää tietokoneen takapaneelin "Floppy Disk" -liitännään ja toinen pää levykeaseman takapaneelin "In"-liitännään.
2. Varmista, että levykeasemasta on katkaistu virta. Kytke virtajohdon toinen pää levykeaseman takapaneelin "Power"-liitännään ja toinen pää verkkopistokkeeseen.

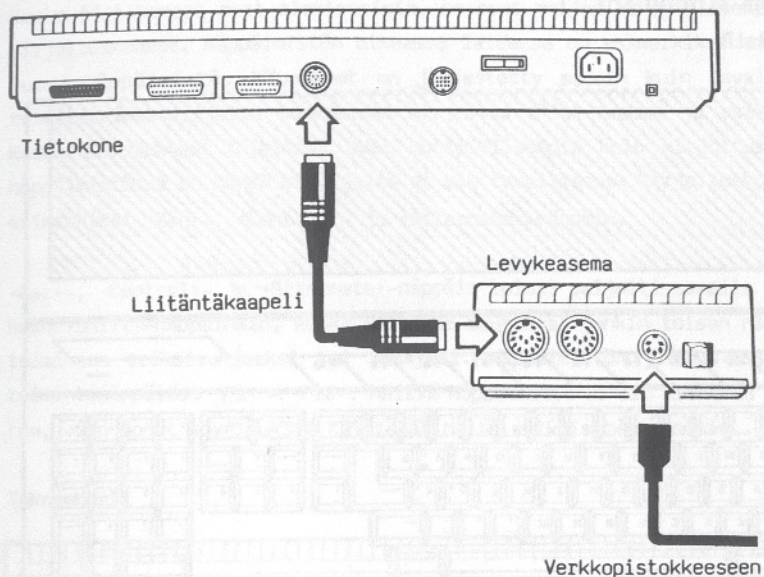

Huomaa: Voit kytkeä ainoastaan yhden lisälevykeaseman 1040ST-tietokoneeseen. Järjestelmä kutsuu sisäänrakennettua levykeasemaa asema A:ksi ja lisälevykeasemaa asema B:ksi.

LIITÄNNÄT JA TOIMINNOT

Näppäimistö

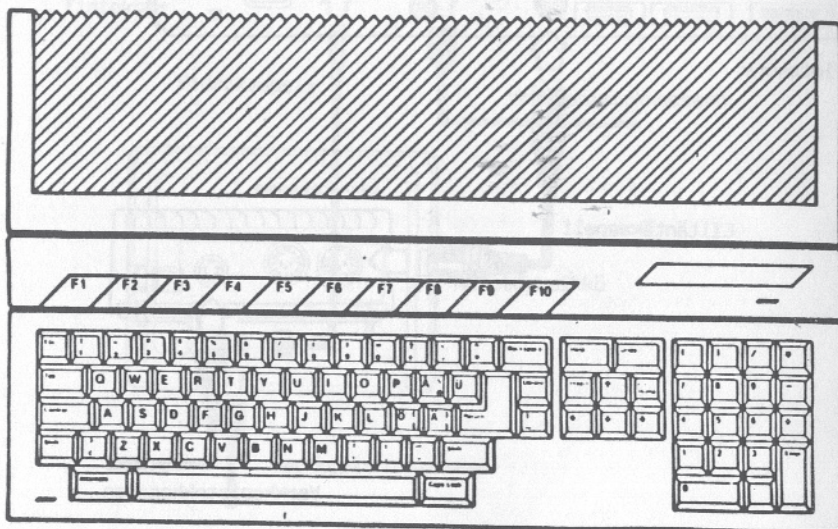

1040ST-tietokoneen näppäimistön keskiosa on miltei samanlainen kuin tavallinen kirjoituskonenäppäimistö, koska suuri osa tietokoneella tekemästäsi työstä on konekirjoitusta (esimerkiksi kirjoitetta tai raportteja). Näppäimet toimivat samoin kuin kirjoituskoneessa. <S>-näppäimen painallus tuo näyttöön kirjaimen "s", <Shift><S>-näppäimen painallus ison kirjaimen "S".

Tietokoneet eivät silti ole aivan kirjoituskoneiden kaltaisia. Koska ne eivät ole mekaanisia, näppäimistössä oltava kirjoituskoneen mekaaniset toiminnot korvaavat näppäimet. Tällainen on esimerkiksi <Return>-näppäin, joka korvaa vaununpalautusvivun ja palauttaa kohdistimen näytön vasempaan laitaan. Tietokoneelle annettavat käskyt lopetetaan usein tällä näppäimellä. Toinen esimerkki on kohdistimen ohjausnäppäimien ryhmä (nuolinäppäimet). Kohdistin on lyhyt nuoli tai vilkkuva viiva, joka kertoo, missä kohtaa näyttöä kirjoitat. Kohdistimen ohjausnäppäimillä voit siirtää kohdistinta näytössä.

Huomaa: Tässä käsikirjassa näppäimet on merkitty kulmasulkeilla (<>) ympäröidyillä kirjaimilla tai sanoilla. Jotkut toiminnot vaativat kahden tai kolmen näppäimen samanaikaista painamista. Tällöin näppäimet merkitään peräkkäin.

Koska tietokoneet ovat elektronisia, ne ovat paljon monipuolisempia kuin kirjoituskoneet. Näppäimistön oikeassa laidassa on esimerkiksi erillinen numeronäppäimistö. Näppäimet on järjestetty samoin kuin tavallisessa taskulaskimessa, jotta numeroiden kirjoitus olisi nopeaa ja vaivatonta. Koska tietokoneen toiminnot ovat monipuolisempia kuin kirjoituskoneen, näppäimistössä on näppäimiä, joita ei ole tavallisessa kirjoituskoneessa, esimerkiksi «Esc»-, «Control»- ja «Alternate»-näppäin.

«Esc»-, «Control»- ja «Alternate»-näppäin toimii paljolti samalla tavalla kuin «Shift»-näppäinkin, koska usein ne muuttavat jonkin toisen näppäimen toiminnon erikoisohjeksi tai käskyksi. Näppäimistön yläreunassa ovat toimintonäppäimet «F1» - «F10». Näillä näppäimillä ei ole kiinteää toimintoa, vaan monet sovellukset käyttävät niitä erikoistoimintoihin.

Takapaneeli

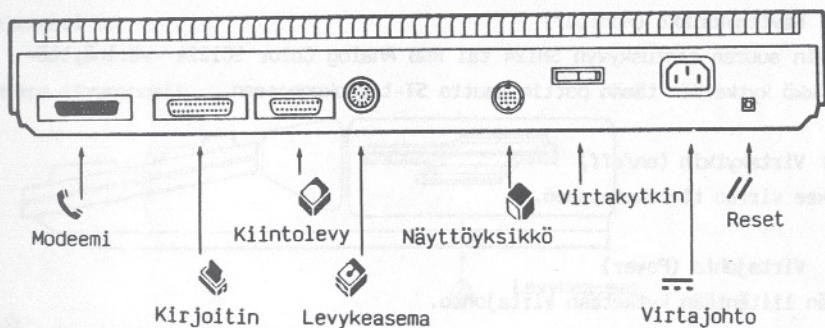

☎ Modeemi (Modem)

Tämän liitännän kautta voit liittää minkä tahansa RS232C-standardin mukaisen modeemin ST-tietokoneeseen. Kytke modeemin tiedonsiirtokaapeli tähän liitäntään. Tietokone saa modeemin avulla yhteyden toisiin tietokoneisiin puhelimen välityksellä. Voit liittää ST-tietokoneen tietopalveluun, elektroniseen posttiin, koulusi, työpaikkasi tai ystäväsi tietokoneeseen. Modeemiliitännän kautta voit myös liittää tietokoneeseen sarjakirjoittimen ja muita RS232C-laitteita.



Kirjoitin (Printer)

Tähän liitântään kytketään ATARI ST -kirjoitin. Kytke kirjoittimen liitântäkaapeli ensin tähän liitântään, sitten kirjoittimeen. Liitântä on standardin mukainen, joten miltei kaikki rinnakkaiskirjoittimet voidaan kytkeä siihen.



Kiintolevy (Hard disk)

ATARI-kiintolevy kytketään tähän liitântään. Kytke kiintolevyaseman liitântäkaapeli ensin tähän liitântään, sitten kiintolevyasemaan. Kiintolevyille voidaan tallentaa paljon enemmän tietoa kuin levykkeelle ja asema myös siirtää tiedon paljon nopeammin kuin levykeasema. Kiintolevyasema on asema C.



Levykeasema (Floppy Disk)

Tähän liitântään kytketään ST-tietokoneen toinen levykeasema.



Näyttöyksikkö (Monitor)

ATARIn suuren erotuskyvyn SM124 tai RGB Analog Color SC1224 -värinäyttöyksikkö kytketään tämän portin kautta ST-tietokoneeseen.

I O Virtakytkin (on/off)

Kytkee virran tietokoneeseen.



Virtajohto (Power)

Tähän liitântään kytketään virtajohto.



Reset

Palauttaa tietokoneen alkutilaan katkaisematta virtaa.

Vasen sivupaneeli

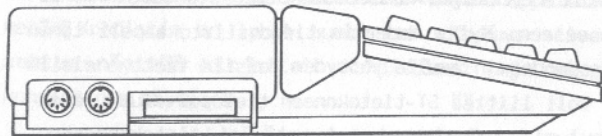

Ulos Midi Sisäǟr Moduuli

🎵 MIDI ulos/MIDI sisään (Midi in/Midi out)

MIDI on digitaaliiliitintä soittimia varten. Tämä liitintä kytkee uusimman sukupolven elektroniset soittimet ST-tietokoneeseen. MIDI-sisääntuloportin välityksellä tietokone voi valvoa syntetisaattoria tai muuta MIDI-liitännällä varustettua soitinta. MIDI-ulostuloliitännän avulla voit ST-tietokoneella ohjata elektronisen soittimen digitaaliiliitintää. Voit soittaa monimutkaisia sävellyksiä ja vaihtaa äänenvoimakkuutta, tempoa ja nuotteja. MIDI-liitintöjen avulla voit käyttää ST-tietokonetta studionauhurina, jolla voit luoda musiikkia raita kerrallaan.

Moduuli (Cartridge)

Ohjelmamoduulit asetetaan tähän moduuliportiin. Lukumuistissa (ROM-moduuleilla) olevat ohjelmat toimivat välittömästi ilman levykkeen lukemiseen kuluvaan aikaan, eivätkä käytä tietokoneen muistia lainkaan. Kasetille mahtuu jopa 131 072 tavua ohjelmatietoa. Järjestelmä kutsuu moduulia asemaksi C.

Oikea sivupaneeli

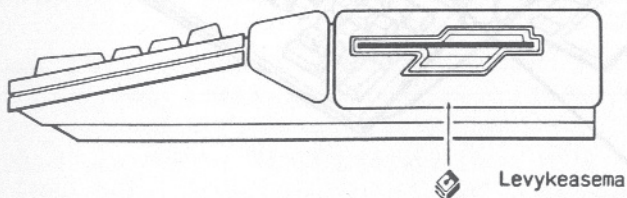

📀 Levykeasema (Disk Drive)

Sisäänrakennettu kaksipuolinen ja kaksoistiheyksinen ATARI-levykeasema kykenee tallentamaan 360 Ktavua kummallekin puolelle.

Alapuoli

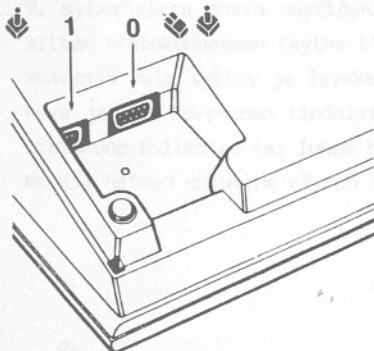

Hiiri & Peliohjain (Mouse & Joystick)

Hiiri kytketään ST-tietokoneeseen hiiren ja peliohjaimen syöttö/tulostusliitännän 0 kautta. Atari-yhteensopivat peliohjaimet voidaan liittää ST-tietokoneeseen joko liitännän 0 tai liitännän 1 kautta. Peliohjaimilla voit ohjata tietokonepelien toimintaa näytössä.

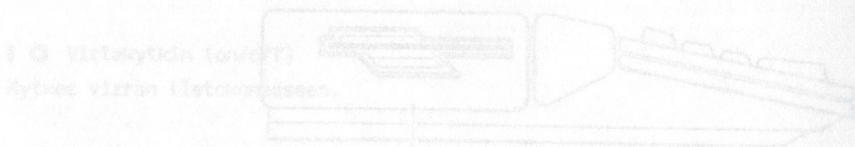

Hiiri (Mouse)

Hiiri kytketään tietokoneeseen liitännän 0 kautta.

Peliohjain (Joystick)

Peliohjaimet kytketään tietokoneeseen liitännän 0 tai liitännän 1 kautta.

Peliohjain (Joystick)

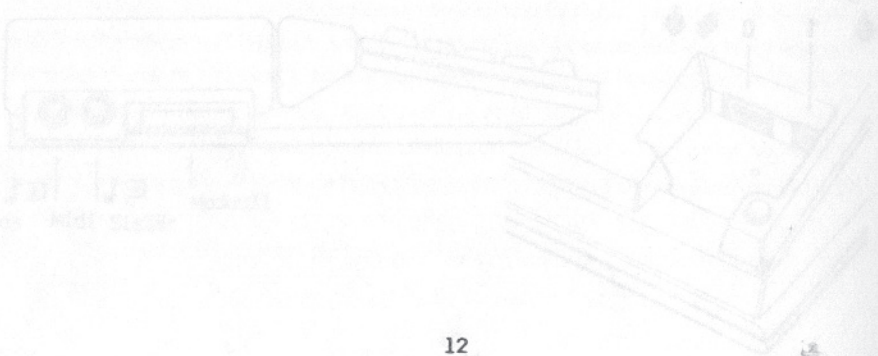

LUKU 2

ST-TIETOKONEEN KÄYTTÖ: YLEISTÄ

VIRRRAN KYTKEMINEN JÄRJESTELMÄÄN

Kun olet kytkenyt kaikki järjestelmän osat, olet valmis kytkemään virran tietokonejärjestelmääsi. Noudata seuraavia ohjeita:

1. Pidä järjestelmälevykettä nimitarra ylöspäin ja metalliosat levykeasemaa kohti. Työnnä levyke kevyesti asemaan, kunnes se asettuu paikoilleen. Levyke on kokonaan aseman sisällä, kun se on asetettu oikein paikoilleen.

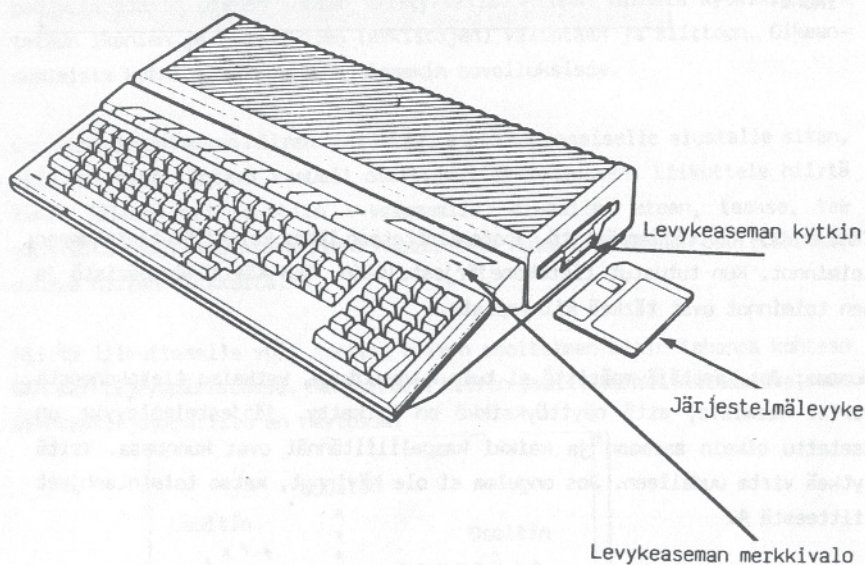

2. Kytke virta ensin näyttöyksikköön ja mahdolliseen lisälevykeasemaan, sitten tietokoneeseen (kytke tietokoneeseen virta aina viimeisenä). Levykeaseman valo syttyy ja levykeasema käynnistyy, näyttöön tulee ampiaisen kuva ja osa levykkeen tiedoista luetaan tietokoneen muistiin. (Aina kun tietokone tallentaa tai lukee tietoa levykkeeltä, näyttöön tulee ampiaisen kuva.) Hetken kuluttua näyttö näyttää seuraavalta:

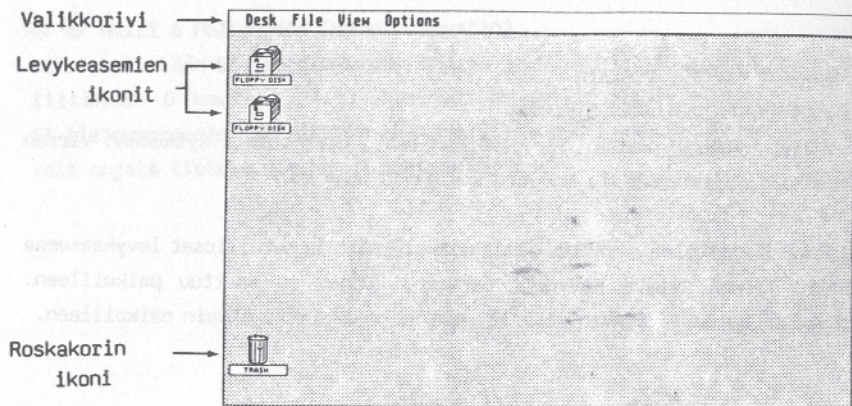

Tämä on GEM Käyttäjäympäristö, josta aloitetaan lähes kaikki ST-tietokoneen toiminnot. Kun tutustut tietokonejärjestelmään, GEM Käyttäjäympäristö ja sen toiminnot ovat tärkeä kiintopiste.

Huomaa: Jos Käyttäjäympäristö ei tule kuvaruutuun, katkaise tietokoneesta virta. Varmista, että näyttöyksikkö on kytketty, järjestelmälevyke on asetettu oikein asemaan ja kaikki kaapeliliitännät ovat kunnossa. Yritä kytkeä virta uudelleen. Jos ongelma ei ole hävinnyt, katso toimintaohjeet liitteestä A.

MIKÄ ON GEM?

GEM (lyhenne sanoista Graphics Environment Manager) on käyttäjäympäristö eli ohjelmisto, jolla voit hallita tietokoneen perustoimintoja. Käskyt voit antaa kuvien ja sanojen avulla, ei pelkästään käskysanoina. Avausnäyttöä voitaisiin kutsua pöydäksi (Desktop), koska se toimii kuten työpöytä ja sen ikoni muistuttaa työpöytää.

GEM Käyttäjäympäristössä on valikkorivi näytön yläosassa, kolme ikonia vasemmassa laidassa ja loput on tyhjää tilaa. Valikkorivin avulla pääset

käyttämään GEM Käyttäjäympäristön sovelluksia. Levykkeiden ikonien avulla voit hallita levykkeillä olevaa tietoa. Roskakorin ikonin avulla voit hävittää tarpeetonta tietoa. (Luvussa 3 on tarkempi selostus levykkeiden ja roskakorin ikoneista. Luvussa 4 on yksityiskohtainen selostus valikkorivistä ja sen sisällöstä.)

HIIREN KÄYTTÖ

Hiiri on pieni laatikko, jonka päällä on kaksi kytkintä ja jonka pohjassa on pieni kuula. Se tuntee liikkeen (suunnan, etäisyyden ja nopeuden) pohjassa olevan pienen kuulan välityksellä. Hiiren vasenta kytkintä käytetään ikonien ja tiedostojen (arkistojen) valintaan ja siirtoon. Oikeanpuoleista kytkintä käytetään joissakin sovelluksissa.

Oppiaksesi tuntemaan hiiren toimintaa, aseta se tasaiselle alustalle siten, että hiirestä lähtevä kaapeli osoittaa tietokoneeseen. Liikuttele hiirtä tämän jälkeen eri suuntiin - vasemmalle, oikealle, eteen, taakse, tee ympyröitä. Näytössä oleva pieni nuoli, jota kutsutaan hiiren osoittimeksi, seuraa hiiren liikkeitä.

Hiirtä liikuttamalla voit asettaa hiiren osoittimen mihin tahansa kohtaan GEM Käyttäjäympäristössä. Harjoittele hiiren osoittimen liikuttamista, kun GEM Käyttäjäympäristö on näytössä.

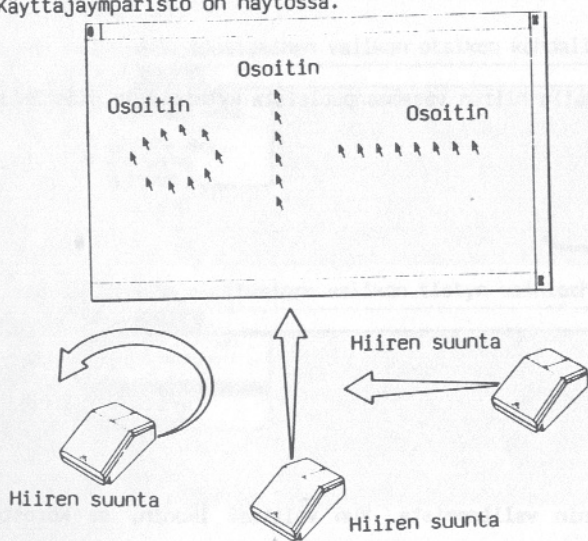

Osoittaminen ja valitseminen

Valitsemalla jonkin ikonin GEM Käyttäjäympäristössä, kerrot tietokoneelle, että haluat tehdä jotakin näyttökuvan edustamalla tiedostolla tai toiminnolla. Osoita hiiren osoittimella ikonia, jonka haluat valita. Valitse ikoni painamalla hiiren vasenta kytkintä.

Huomaa: Jos haluat muuttaa hiiren kytkimen herkkyyttä ja valintanopeutta, katso säätimiä koskevia ohjeita luvusta 4, kohdasta "Säätimet".

Ikonin valinta

Siirrä hiiren osoitin haluamasi ikonin päälle.

Hiiren osoittimen kohdistaminen

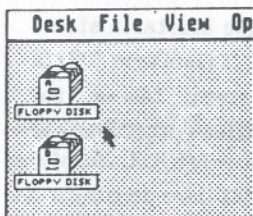

Väärin

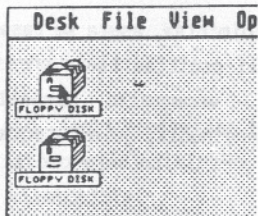

Oikein

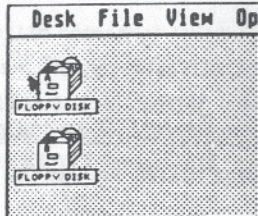

Väärin

Valitse ikoni painamalla hiiren vasemmanpuoleista kytkintä ja päästämällä se heti ylös.

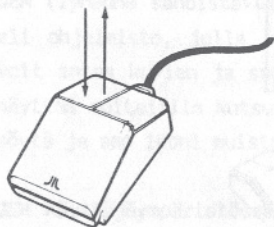

Kokeile jonkin ikonin valitsemista. Kun valitset ikonin, se korostuu (tummenee).

Jos haluat peruuttaa valintasi, siirrä osoitin mihin tahansa muuhun näytön kohtaan ja paina hiiren vasemmanpuoleista kytkintä. Toisen ikonin valinta peruuttaa automaattisesti ensimmäisen valinnan. (Katso usean näyttökuvan yhtäaikaista valinnan ohjeet luvun 3 kohdasta "Monivalinnat").

Ikonin valinta

Valinnan peruutus

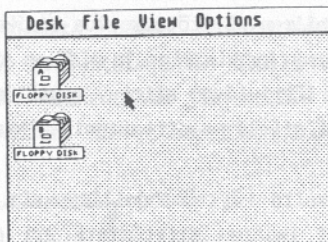
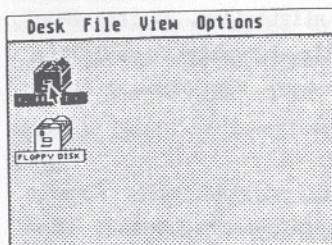

Valikkorivin käyttö

Jos haluat valikon näkyviin, siirrä osoitin valikkoriville haluamasi valikon nimen kohdalle. Haluamasi valikko tulee heti kuvaruutuun. Siirrä osoitin haluamasi vaihtoehdon kohdalle. Valikon vaihtoehdot korostuvat, kun osoitat niitä. Valitse vaihtoehto painamalla hiiren vasenta kytkintä, kun vaihtoehto on korostunut.

Hiiren osoittimen asettaminen valikon otsikon kohdalle

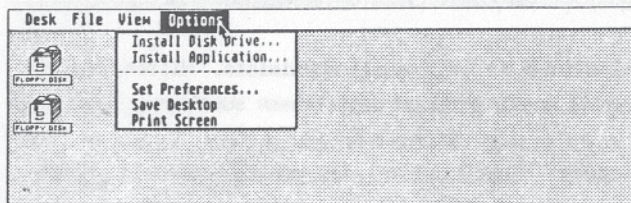

Hiiren osoittimen asettaminen valikon tietyn vaihtoehdon kohdalle

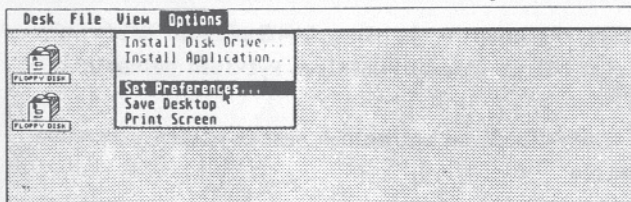

Jos haluat peruuttaa valinnan valitsematta uutta vaihtoehtoa, siirrä osoitin valikon ulkopuolelle ja paina hiiren vasenta kytkintä. Myös siirtyminen toiseen valikkoon peruuttaa automaattisesti ensimmäisen valikon.

Ikonin siirtäminen

Toinen tärkeä hiiren käyttötarkoitus on ikonin siirtäminen. Valitse ikoni paina hiiren vasen kytkin alas ja pidä se alhaalla, kun siirrät osoitinta. Ikonin "haamu" (ääriviiva) siirtyy osoittimen mukana. Kun vapautat hiiren kytkimen, ikoni siirtyy osoittamaasi paikkaan.

Opit vielä useita käyttömahdollisuuksia ikonin siirtämiselle. Kokeile nyt aluksi eri ikonien siirtämistä eri paikkoihin kuvaruudussa. Näin voit järjestää Käyttäjäympäristön mieleiseksesi.

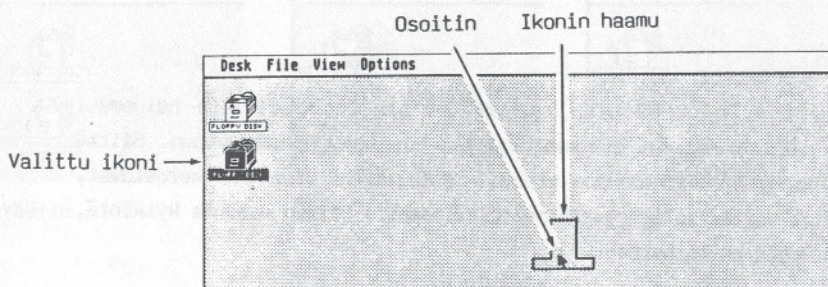

Hiiren osoittimen liikuttaminen kohdistimen ohjausnäppäimillä

Paina **«Alternate»**-näppäintä ja yhtä nuolinäppäimistä. Hiiren osoitin siirtyy kahdeksan pikseliä nuolinäppäimen osoittamaan suuntaan.

Paina **«Aternate»**- ja **«Shift»**-näppäintä sekä yhtä nuolinäppäimistä. Hiiren osoitin siirtyy yhden pikselin nuolinäppäimen osoittamaan suuntaan.

Valitse ikoni painamalla **«Alternate»**- ja **«Insert»**-näppäintä. Näiden näppäimien painaminen vastaa hiiren vasemmanpuoleisen kytkimen painamista.

«Alternate»- ja **«Clr Home»**-näppäimen painaminen vastaa hiiren oikeanpuoleisen kytkimen painamista.

Siirrä ikoni hiiren osoittimen avulla painamalla **«Alternate»**- ja **«Insert»**-näppäintä yhdessä nuolinäppäimen kanssa.

katso säätimiä koskevia ohjeita luvusta

KESKUSTELUKENTÄT JA VIRHEILMOITUKSET

Keskustelukentät

Kun ST-tietokone haluaa kysyä sinulta jotain, se tuo keskustelukentän keskelle GEM Käyttäjäympäristöä. Keskustelukentän avulla voit vaihtaa tietoja tietokoneen kanssa. Keskustelukentässä järjestelmä kysyy sinulta tietoja, joita se tarvitsee käynnissä olevan toiminnon loppuunsaattamiseen.

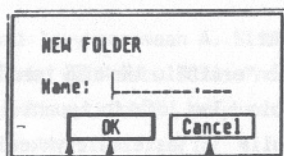

Paksut ääriiviivat

Keskustelukentän näppäimet

Kun haluat käynnistää toiminnon keskustelukentästä, osoita yhtä keskustelukentän näppäimistä ja paina hiiren vasenta näppäintä. Jos keskustelukentän näppäimellä on paksut ääriiviivat, voit yhtä hyvin painaa «Return»-näppäintä.

Virheilmoitukset

Virheilmoitukset ovat keskustelukenttiä, joissa on "stop"-, kysymys- tai huutomerkki. Tietokone antaa virheilmoituksen, jos yrität toteuttaa toiminnon, joka ei ole mahdollinen tai jolla voi olla vakavat seuraukset.

Kun näyttöön tulee virheilmoitus, toimi siinä olevien kehotteiden mukaisesti. Alla on esimerkki virheilmoituksesta.

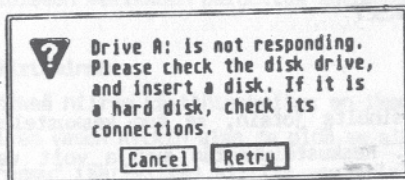

JÄRJESTELMÄLEVYKKEEN VARMUUSKOPIOINTI

Ennen kuin jatkat pidemmälle, sinun on erittäin tärkeää tehdä järjestelmälevykkeestä (System Disk) varmuuskopio. Jos jotakin tapahtuisi alkuperäiselle, tietokoneen mukana toimitetulle järjestelmälevykkeelle, et voisi käyttää Käyttäjäympäristön monia ominaisuuksia.

Järjestelmälevykeen kopioimista varten tarvitset uuden, tyhjän 3,5 tuuman levykkeen. (Levyke saa olla joko yksi- tai kaksipuolinen, mutta sen on oltava kaksoistiheyksinen.) Saat levykkeitä tietokonetarvikkeiden jälleenmyyjiltä. Kopiointi on helppoa, ja samalla tutustut hiukan GEM Käyttäjäympäristön toimintaan.

Järjestelmälevykeen sisältö

Ennen kuin aloitat kopioimisen, tutki järjestelmälevykeen sisältöä. Kuten huomaat, järjestelmälevykkeelle on tallennettu tietoa tiedostoihin. Saat levykkeellä olevat tiedostot näkyviin noudattamalla seuraavia ohjeita:

1. Kun järjestelmälevyke on sisäänrakennetussa levykeasemassa (asemassa A) ja Käyttäjäympäristö on näytössä, osoita levykeaseman A ikonia ja paina hiiren vasenta kytkintä. Näin valitset levykeaseman A.
2. Osoita valikkorivin otsikkoa "File", ja valitse valikosta "Open" (siirrä osoitin vaihtoehdon kohdalle ja paina hiiren vasenta näppäintä). Näin valitset toiminnon "Open".
3. "Ikkunasi" levykeaseman A sisältöön avautuu. Levykkeen tiedostot esitetään ikoneina: jokaisella tiedostolla (ikonilla) on nimi. Kun katsot näyttöä huomaat, että siinä näkyvät kaikki järjestelmälevykkeesi tiedostot.

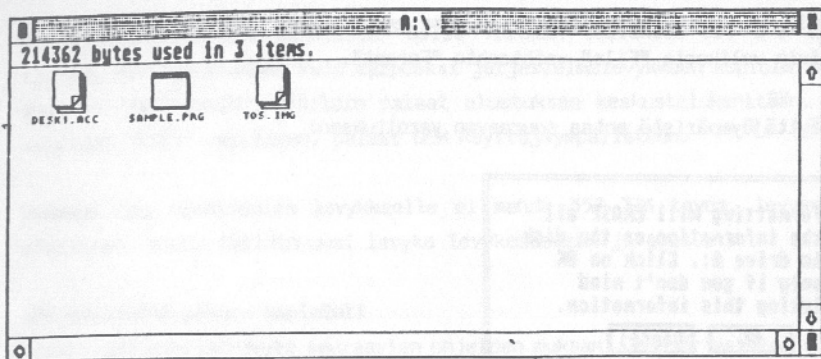

4. Sulje nyt ikkunasasi levykeasemaan A. Siirrä osoitin valikkorivin otsikkoon "File" ja valitse valikosta "Close" (siirrä osoitin sanan kohdalle ja paina hiiren vasenta kytkintä). Levykeaseman A ikkuna häviää.

Tyhjän levykkeen alustus

Ennen järjestelmälevykkeen kopioimista sinun on valmisteltava tyhjä levyke tiedon vastaanottoa varten. Tätä kutsutaan alustamiseksi. Seuraavissa ohjeissa selostetaan levykkeen alustus. Noudata niitä ja keskustelukentissä annettuja ohjeita.

1. Jos sinulla on yksi levykeasema, poista järjestelmälevyke asemasta painamalla levykeaseman vieressä olevaa kytkintä. Pane järjestelmälevyke sivuun ja aseta tyhjä levyke levykeasemaan.

Jos sinulla on kaksi levykeasemaa, aseta järjestelmälevyke asemaan A ja tyhjä levyke asemaan B (lisälevykeasemaan). Tällöin voit pitää levykkeet asemissaan koko alustuksen ja kopioinnin ajan.

2. Jos sinulla on yksi levykeasema, valitse ensin aseman A ikoni, sitten valikkorivin valikosta "File" vaihtoehto "Format" (paina hiiren vasenta kytkintä sanan "Format" kohdalla).

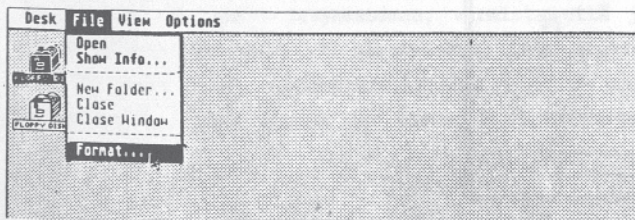

Jos sinulla on kaksi levykeasemaa, valitse ensin aseman B ikoni, sitten valikkorivin valikosta "File" vaihtoeto "Format".

3. GEM Käyttäjäympäristö antaa seuraavan varoituksen:

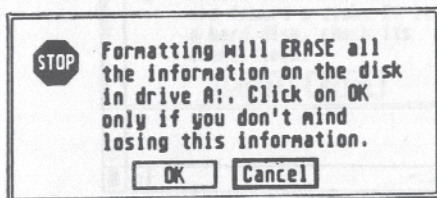

Sanoma varoittaa sinua siitä, että alustus poistaa levykkeestä kaiken siinä olevan tiedon. Sanomalla varmistetaan, ettet alusta levykkeitä vahingossa. Koska alustat tyhjää levykettä, ei varoitusta tarvitse huomioida. Osoita OK-näppäintä, paina hiiren vasenta kytkintä ja jatka seuraavaan alustuskenttään.

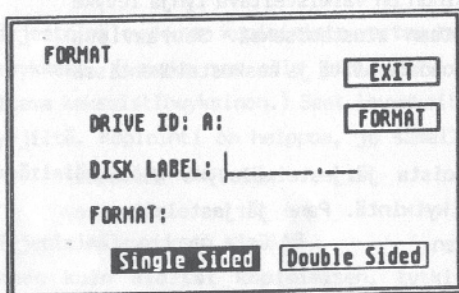

4. Varmista, että "Single Sided" -näppäin on tummennettu, ja valitse "Format"-näppäin. (Älä anna levykkeellesi nimeä.)

5. Voit seurata levykkeen alustusta työkentästä.

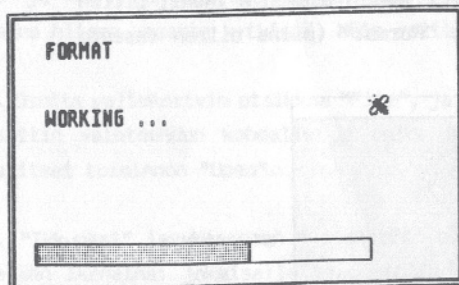

Tyhjä levyke on nyt alustettu. Sille voidaan tallentaa 357 376 tavua tietoa, mikä on enemmän kuin tarpeeksi järjestelmälevykeeseen kopioimiseen. Valitse "OK"-näppäin, jolloin palaat alustuksen keskustelukenttään. Kun valitset "Exit"-näppäimen, palaat GEM Käyttäjäympäristöön.

Huomaa: Jos alustetulle levykkeelle ei mahdu 357 376 tavua, levyke on viallinen. Aseta tällöin uusi levyke levykeasemaan ja alusta se.

Järjestelmälevyke kopiointi

Kopioi järjestelmälevyke seuraavien ohjeiden mukaan. Jos järjestelmälevykeesi kirjoitussuojakolo on kiinni, siirrä liukukytkin toiseen asentoon, jolloin kolo on auki ja levy on suojattu. (Katso ohjeet kohdasta "Levyjen kirjoitussuojaus" seuraavilla sivuilla.)

1. Jos tietokoneessa on yksi levykeasema, aseta järjestelmälevyke asemaan, valitse hiiren osoittimella aseman A ikoni ja siirrä se aseman B ikonin päälle. Kun aseman B kuvake korostuu, vapauta hiiren vasen kytkin. (Jos työskentelet yhdellä levykeasemalla, levykkeelle B kopiointi merkitsee, että asemasi toimii sekä asemana A että asemana B kopiointin aikana.)

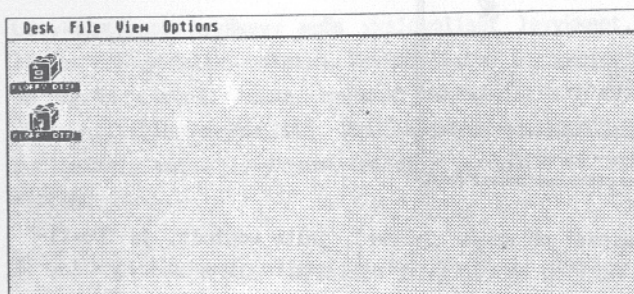

Jos sinulla on kaksi levykeasemaa, varmista että järjestelmälevyke on asemassa A (sisäänrakennettu levykeasema) ja alustettu levyke on asemassa B (lisälevykeasema). Valitse levykeasema A hiiren osoittimella ja siirrä se aseman B ikonin päälle. Kun aseman B ikoni korostuu, vapauta hiiren vasen kytkin.

2. Tietokone varoittaa siitä, että levykkeelle B kopiointi poistaa kaiken levykkeellä B olevan vanhan tiedon. Koska levyke B on tyhjä, varoitusta ei tarvitse huomioida. Valitse "OK"-näppäin. Näyttöön tulee kopiointikenttä.

DISKCOPY

SOURCE DRIVE: A:

DESTINATION DRIVE: B:

Valitse "Copy"-näppäin ja seuraa ohjeita kopiointin loppuun asti. Jos työskentelet yhdellä levykeasemalla, tietokone pyytää sinua vaihtamaan levykkeitä, kunnes kopiointi on valmis. Tietokone toistaa kopiointin edistymisen vaiheet keskustelukentässä.

DISKCOPY

WORKING ... 

SOURCE DRIVE

DESTINATION DRIVE

"Source drive" (lähdeasema) on asema (levyke), jolta kopioit, ja "Destination drive" (kohdeasema) on asema, jolle kopioit.

3. Kun kopiointi on valmis, kopiointikenttä tulee uudelleen näyttöön. Palaa GEM Käyttäjäympäristöön valitsemalla Exit-näppäin. Pane alkupe-
räinen järjestelmälevyke talteen turvalliseen paikkaan. Kirjoita uuden
levykkeen nimitarraan "Järjestelmälevyke - työlevyke". Käytä tästä lähtien
järjestelmälevykkeen kopiota aina kun, käytät tietokonettasi.

Huomaa: Äsken sinulle annettiin ohje olla nimeämättä levykettäsi alustuskentässä, koska koko levykkeen kopiointi toiselle poistaa kaiken tiedon toiselta levykkeeltä, ja nimeäminen olisi ollut turhaa. Muissa tilanteissa voit tietenkin antaa levyillesi nimen alustuskentässä. Lisätietoja saat luvun 3 kohdasta "Tiedostojen kopiointi" ja luvun 4 kohdasta "Alustus".

LEVYKKEET JA LEVYKEASEMASI

Suurin osa ST-tietokoneeseen syöttämästäsi tiedosta on tallennettu 3,5 tuuman levykkeille. Levykkeiden ja levykeaseman avulla voit syöttää tietoa tietokoneeseen, tallentaa ohjelmia ja muuta ST-tietokoneella luomaasi tietoa.

Huomaa: Liitteessä A on tietoja levykkeiden ja levykeaseman huollosta.

Yksipuolinen/kaksipuolinen

ST-tietokoneeseen sisäänrakennettu levykeasema on kaksipuolinen, mikä tarkoittaa, että voit tallentaa ja lukea tietoa kaksipuolisilta levykkeiltä. Kaksipuoliset levykkeet varastoivat tietoa molemmille puolille, joten voit tallentaa tietoa paljon enemmän, jopa 726 016 tavua yhdelle levylle. Kaksipuolisia levykkeitä on käytettävä, kun valitset kaksipuolisen alustuksen.

Levykeasemasi hyväksyy myös yksipuoliset levykkeet, jotka varastoivat tietoa vain yhdelle puolelle. Yksipuolisten levykkeiden käyttömahdollisuus on hyvin tärkeä, koska useimmat markkinoilla olevat ohjelmistot ovat yksipuolisilla levykkeillä. Voit alustaa kaksipuolisia levykkeitä yksipuolisiksi, mutta levykkeen toiselle puolelle ei silloin voi tallentaa tietoa.

Et voi kopioida yksipuolista levykettä suoraan kaksipuoliseksi alustetulle levykkeelle, etkä päinvastoin. Järjestelmälevyke, joka toimitettiin tietokoneen mukana, on yksipuolinen. Siksi sinun oli alustettava tyhjä levykeesi yksipuoliseksi, vaikka levykeasemasi on kaksipuolinen ja tyhjä levykeesikin saattoi olla kaksipuolinen. Luvun 3 kohdassa "Tiedostojen kopiointi" ja luvun 4 kohdassa "Uusi kansio" selostetaan, kuinka voit siirtää tietoa alustetulta kaksipuoliselta levykkeeltä alustetulle yksipuoliselle levykkeelle.

Kaksoistiheys

Levykeasemasi käyttää lisäksi tiedon tallentamisessa kaksoistiheyttä. Tämä tarkoittaa, että sinun on käytettävä kaksoistiheysisiä levykkeitä riippumatta siitä, alustatko yksi- vai kaksipuolisia levykkeitä. Levykkeeseen kaksoistiheys on merkitty selvästi (engl. Double Density). Jos levykkeessä ei ole merkintää kaksoistiheydestä, älä käytä levykettä, koska sen tallennusvarmuus ei ole taattu.

Suojatut levykkeet

Levykkeen suojauksella estät tiedon "kirjoittamisen" sille. "Kirjoittaminen" tarkoittaa tietojen tallentamista levykkeelle. (Vastaavasti "lukeminen" tarkoittaa tietojen hakemista levykkeeltä.)

Levykkeen yläpuoli

Kirjoitussuojakolo

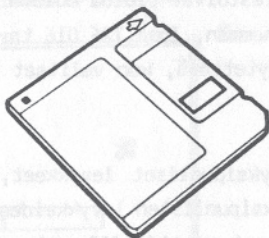

Levykkeen alapuoli

Liukukytkin

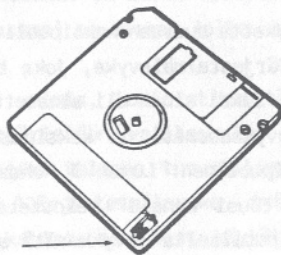

Useimmissa levykkeissä on pieni kirjoitussuojakolo levykkeen muovisen päällyksen vasemmassa alareunassa. Kun käännät levykkeen ympäri, näet pienen liukukytkimen. Suojaa levyke kirjoitukselta siirtämällä kytkintä niin, että näet kolon läpi.

Vaikka levykkeen kirjoitussuojakolo ei olekaan näkyvässä vasemmassa alareunassa, voit silti suojata levykkeen. Levykkeen alapuolella olevan liukukytkimen pitäisi olla oikeassa alareunassa. Suojaa levyke siirtämällä kytkin ala-asentoon.

Kirjoitukselta suojattua levykettä ei voi alustaa, siltä ei voi poistaa tietoa eikä sille voi kirjoittaa tietoa. Tietysti voit milloin tahansa siirtää liukukytkimen yläasentoon, kun haluat tallentaa tietoa levykkeelle.

Kaupasta saatavissa ohjelmalevykkeissä ei yleensä ole kirjoitussuojauskytkintä. Nämä levykkeet ovat varmuuden vuoksi pysyvästi kirjoitukselta suojattuja.

On suositeltavaa, että ennen kuin kopioit levykkeen tai tiedostoja toiselle levykkeelle, suojaat levykkeen, jolta aiot kopioida tiedostot. Tällä tavoin et vahingossa kopioi alkuperäisen levykkeen päälle. Voit nimittäin vahingossa asettaa alkuperäisen levykkeen levykeasemaan, kun tietokone on valmiina tallentamaan tietoa levykkeelle. Tämä sekaannus syntyy helposti, etenkin jos käytät yhden levykeaseman järjestelmää.

LUKU 3

IKONIT, IKKUNAT JA TIEDOSTOT (ARKISTOT)

IKONIT

Levykkeiden ikonit

Kun käynnistät ST-tietokoneesi, GEM Käyttäjäympäristö näyttää kaksi levykkeen ikonia vasemmassa yläkulmassa.



FLOPPY DISK



FLOPPY DISK

Ikonit eivät näytä levykeasemilta, vaan enemmänkin arkistolaatikoilta. Levykkeet ja levykeasemat muodostavat tietokoneen arkistointijärjestelmän, joka tallentaa ja hakee tiedot, kun työskentelet ST-tietokoneella. Levykkeiden ikonien avulla voit tarkastella ja käsitellä levykkeitteesi tiedostoja.

Roskakori

Roskakorin ikoni toimii järjestelmän roskakorina. Kun levykkeelläsi on tarpeeton tiedosto, siirrä sen ikoni roskakoriin, jolloin kyseinen tiedosto poistuu levykkeeltäsi.



TRASH

Varoitus: Käytännössä roskakorin ikonin toiminta muistuttaa enemmän "jätelyllyä" kuin roskakoria. Roskakorin ikoniin siirretty tiedosto poistuu välittömästi, eikä sitä voi palauttaa takaisin levykkeelle.

IKKUNAT JA TIEDOSTOT (ARKISTOT)

Useimmissa tietokoneissa toiminnot kohdistuvat koko näyttöön. ST-tietokoneissa toiminnot kohdistuvat kerrallaan alueisiin, joita kutsutaan ikkunoiksi. Ikkunat ovat varsinaisessa näytössä olevia pienikokoisia näyttöjä. GEM Käyttäjäympäristössä voit avata neljä ikkunaa kerrallaan.

Huomaa: Tässä käsikirjassa olevat ikkunat ovat ainoastaan esimerkkejä. Oma järjestelmälevykkeesi voi antaa erilaisia lukuja käytetyistä tavuista ja sisältää erinimisiä tiedostoja kuin esimerkeissä.

Ikkunoiden avaaminen

Ikkunoiden avaamiseen voit käyttää kahta menetelmää. Ensimmäistä menetelmää olet jo käyttänytkin: valitse levykkeen ikoni ja vaihtoehto "Open" valikosta "File".

Toinen menetelmä on nopeampi ja vaivattomampi kuin "Open"-valinnan käyttö: osoita levykkeen ikonia ja paina hiiren vasenta kytkintä kahdesti. Kun GEM Käyttäjäympäristö on näytössä ja järjestelmälevyke on levykeasemassa A, yritä avata levykkeen ikkuna painamalla hiiren kytkintä kaksi kertaa ikonin kohdalla.

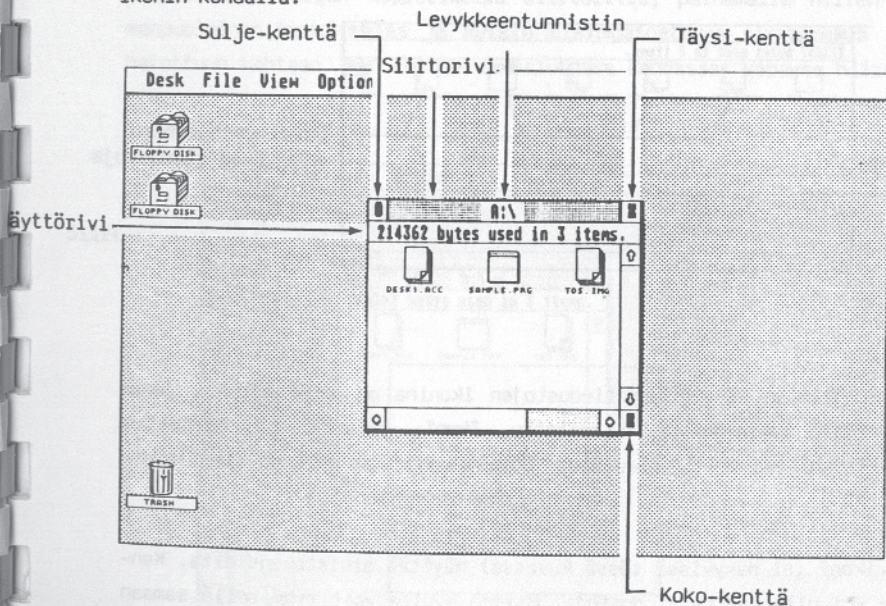

Kun levykkeen A ikkuna aukeaa, näet sen tiedostojen ikonit ja niiden nimet, sekä ikkunan toimintokentät ikkunan ylä-, ala- ja oikeassa reunassa.

Levykkeentunnistin kertoo minkä levyn olet avannut (joko A tai B). Näytörivi ilmoittaa käytettyjen tavujen kokonaismäärän ja tiedostomäärän. (Jos haluat nähdä, kuinka paljon tilaa on jäljellä, katso ohjeet kohdasta "Näytä tiedot" luvusta 4.)

Ikkuna on toiminnassa, kun siirtorivi (ikkunan yläreunassa) on korostettu ja kun vieritysriiveillä (ala- ja oikeassa reunassa) on vieritysnuolet ja toimintokentät. Voit siirtää toiminnassa olevaa ikkunaa, voit muuttaa sen kokoa tai voit vierittää sen sisältöä (katso seuraavia kappaleita). Vain yksi ikkuna kerrallaan voi olla toiminnassa. Jos useampi kuin yksi ikkuna on auki, saat haluamasi ikkunan toimintaan osoittamalla sitä ja painamalla hiiren vasenta kytkintä.

Tiedostotyypit (arkistotyypit)

ST-tietokone tallentaa levykkeelle kahdenlaisia tiedostoja: ohjelmatiedostoja ja sovellusohjelmien käyttämiä tiedostoja.

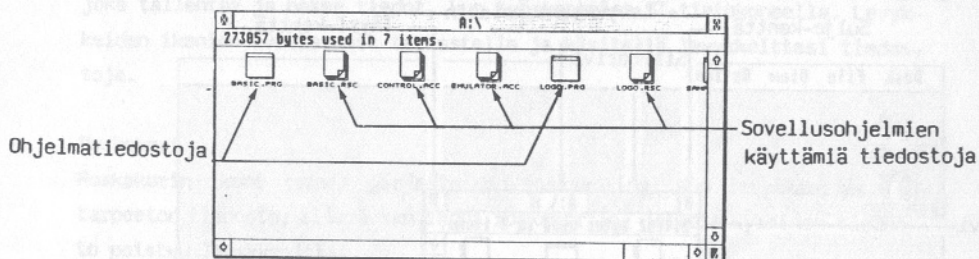

Sovellusohjelmien käyttämien tiedostojen ikonina on paperipinkka, jonka päällimmäisen arkin kulma on taitettu. Ikoni, jossa ei ole taitettua kulmaa, tarkoittaa ohjelmatiedostoa. Sovellusohjelmat ovat ohjelmatiedostoissa.

Kolmas ikoni (ei näkyvässä tässä kuvassa) näyttää arkistokansiolta. Kansioissa voi olla useita tiedostoja. Niiden avulla voit ryhmitellä samaan asiaan liittyvät tiedostot. (Lisätietoja saat luvun 4 kohdasta "Uusi kansio".)

Tiedostojen avaus (ohjelman käynnistys)

GEM Käyttäjäympäristöllä on kaksi tapaa avata tiedosto. Ensimmäisessä valitaan tiedoston ikoni, sitten avataan tiedosto valitsemalla valikosta "File" vaihtoehto "Open". Toinen keino on painaa hiiren kytkintä ikonin kohdalla kaksi kertaa.

Yritä avata tiedosto SAMPLE.PRG kahdella kytkimen painalluksella. Ikoni avautuu ikkunaksi ja ohjelma käynnistyy. Tämän esittelyohjelman avulla voit harjoitella ikkunan koon muuttoa, siirtoa ja sulkemista. Lopetat ohjelman sulkemalla sen ikkunan.

Sovellusohjelmien käyttämät tiedostot voi ainoastaan tulostaa tai näyttää. Keskustelukenttä antaa tästä muistutuksen, jos yrität avata sovellusohjelmätiedostoa.

Ikkunan siirtäminen

Siirtorivin avulla voit siirtää ikkunan haluamaasi kohtaan GEM Käyttäjäympäristössä. Siirtorivi on ikkunan yläreunassa. Voit siirtää ikkunan osoittamalla hiiren osoittimella siirtoriviä, painamalla hiiren vasemmanpuoleinen kytkin alas ja kytkin alas painettuna siirtämällä ikkunan haluttuun kohtaan. Kun ikkuna on halutussa kohdassa, vapauta hiiren kytkin.

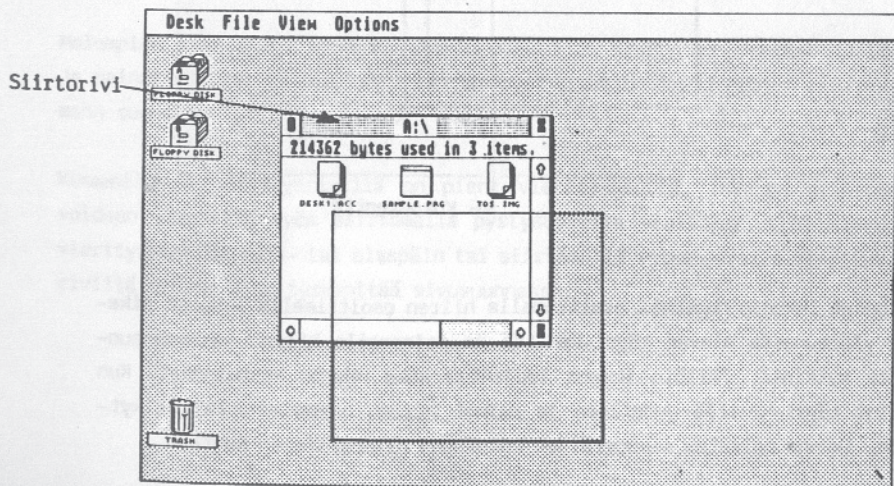

Ikkunoiden siirtäminen on erityisen tarpeellista, kun haluat sijoittaa useita avoimia ikkunoita GEM Käyttäjäympäristöön ja kun haluat siirtää tiedostoja tai hakemistoja ikkunasta toiseen.

Ikkunoiden koon muuttaminen

Ikkunat voivat olla minkä kokoisia ja muotoisia suorakaiteita tahansa. Aloita ikkunan koon ja muodon muuttaminen osoittamalla ikkunan oikeassa alanurkassa olevaa koko-kenttää ja painamalla hiiren vasemmanpuoleista kytkintä. Kytkin alas painettuna voit siirtää koko-kenttää haluamaasi suuntaan - alaspäin (ikkuna pitenee), ylöspäin (ikkuna lyhenee), oikealle (ikkuna levenee) tai vasemmalle (ikkuna kapenee).

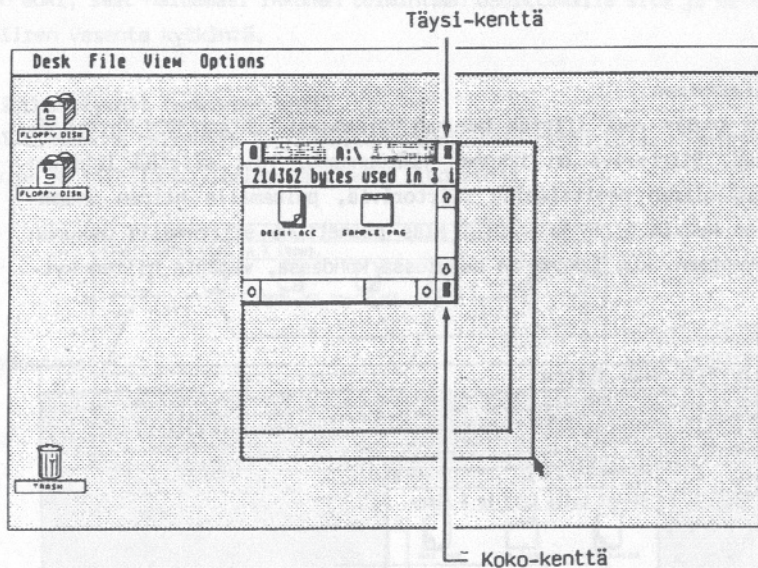

Laajennat ikkunan nopeasti osoittamalla hiiren osoittimella ikkunan oikeassa yläreunassa olevaa täysi-kenttää ja painamalla hiiren vasemmanpuoleista kytkintä. Tällöin ikkuna laajentuu koko näytön suuruiseksi. Kun osoitat täysi-kenttää uudelleen ja painat hiiren vasemmanpuoleista kytkintä, ikkuna palautuu alkuperäisen kokoisena alkuperäiseen kohtaan.

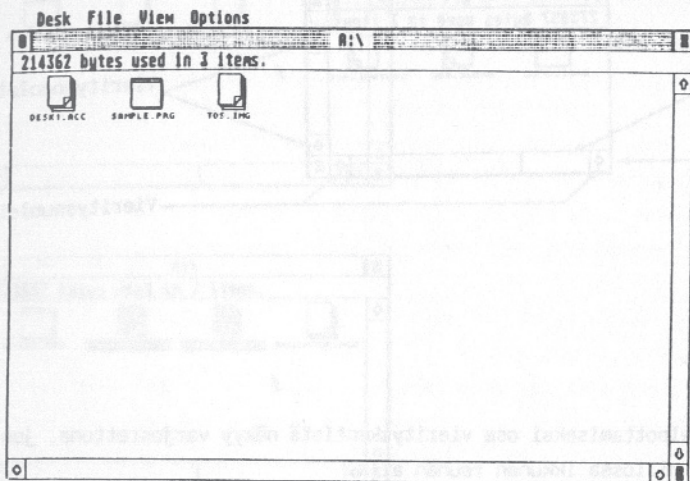

Ikkunoiden vierittäminen

Jos osa ikkunan sisällöstä jää ikkunan reunojen alle näkymättömiin eikä ikkunaa voida suurentaa, voit vierittää ikkunan sisältöä. Kahden vieritysruivin avulla - toinen ikkunan oikeassa reunassa ja toinen alalaidassa - voit vierittää sisältöä vasemmalle, oikealle, ylöspäin tai alaspäin.

Molempien vieritysruivien kummassakin päässä on nuoli. Kun osoitat nuolta ja painat hiiren vasenta kytkintä, ikkunan sisältö vierii nuolen osoittamaan suuntaan.

Kummallakin vieritysruivillä on pieni vierityskenttä. Ikkunan sisältöä voidaan vierittää myös siirtämällä pystysuoralla vieritysruivillä olevaa vierityskenttää ylös- tai alaspäin tai siirtämällä vaakasuoralla vieritysruivillä olevaa vierityskenttää sivusuunnassa.

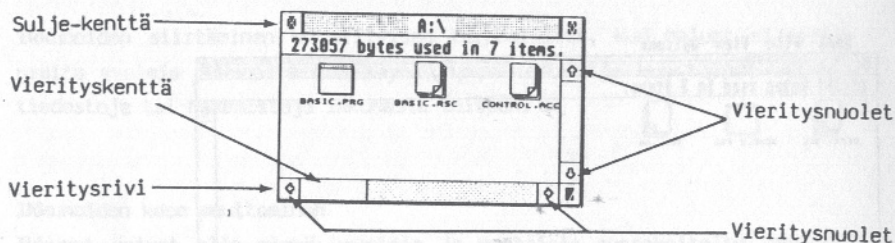

Muistamisen helpottamiseksi osa vierityskentistä näkyy varjostettuna, jos tiedostoja on piilossa ikkunan reunan alla.

Ikkunoiden sulkeminen

Sulje ikkuna osoittamalla hiiren osoittimella ikkunan vasemmassa yläkulmassa olevaa sulje-kenttää ja painamalla hiiren vasemmanpuoleista kytkintä. Ikkuna sulkeutuu välittömästi ja ko. ikkunan ikoni palaa joko toiseen ikkunaan tai GEM Käyttäjäympäristöön.

Monivalinnat

Joskus sinun tarvitsee ehkä valita useampi kuin yksi ikoni. Kuitenkin hiiren vasemmanpuoleisen kytkimen painallus peruuttaa automaattisesti aikaisemman valinnan.

Useamman ikonin valintamenetelmiä on kaksi. Ensimmäisessä menetelmässä vie hiiren osoitin valittavien ikonien lähelle (osoitin ei kuitenkaan saa koskea ikoneihin), paina tämän jälkeen hiiren vasemmanpuoleinen kytkin alas. Vie hiiren osoitin valittavien ikonien yli siten, että pidät vasemmanpuoleisen kytkimen edelleen alas painettuna. Samalla kun siirrät osoitinta, ikonien ympärille muodostuu suorakaide. Vapauttamalla hiiren vasemmanpuoleisen kytkimen valitset kaikki suorakaiteen sisällä olevat ikonit.

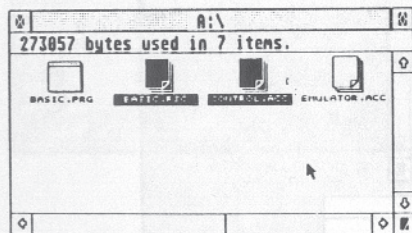
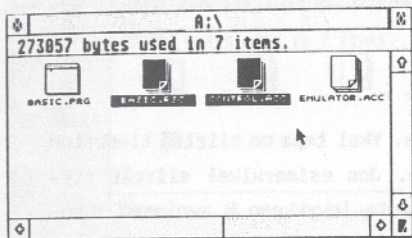
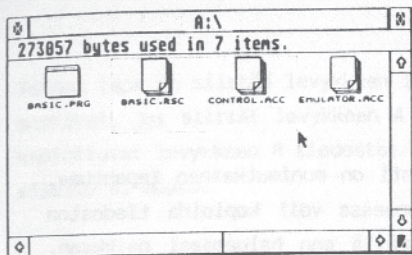

Toisessa menetelmässä pidä **<Shift>**-näppäin alas painettuna, kun valitset ikoneita. Tämä menetelmä on erittäin käyttökelpoinen silloin, kun haluamasi ikonit eivät ole järjestyksessä eikä niitä voi erottaa muista ikoneista suurella suorakaiteella.

Aina, kun haluat peruuttaa valintasi, siirrä hiiren osoitin pois valitsemaltasi alueelta ja paina kerran hiiren vasemmanpuoleista kytkintä.

Huomaa: Itse asiassa valinta **<Shift>**-näppäimen avulla muuttaa ikonin tilaa valitun ja valitsemattoman välillä. Jos ikoni on valittu, **<Shift>**-valinta muuttaa sen valitsemattomaksi ja päinvastoin. Joskus molempia monivalintatapoja on hyödyllistä käyttää yhdessä: valitse ensin joukko ikoneita suorakaiteella, sitten poista tarpeettomat **<Shift>**-valinnalla.

TIEDOSTOJEN HALLINTA

Tiedostojen kopiointi

Useissa tietokoneissa tiedostojen kopiointi on monimutkainen tapahtuma, johon liittyy useita käskyjä. ST-tietokoneessa voit kopioida tiedoston valitsemalla tiedoston ikonin ja siirtämällä sen haluamaasi paikkaan. Jos haluat tiedoston kopion toiseen levykkeeseen, siirrä tiedoston ikoni vastaavan levykkeen ikonin päälle (levykkeen ikonin on korostuttava).

Toinen tapa kopioida tiedostoja

Tiedostojen kopiointiin on toisiakin tapoja. Yksi tapa on siirtää tiedoston ikoni yhdestä avoimesta ikkunasta toiseen. Jos esimerkiksi siirrät tiedoston ikonin levykkeen A avoimesta ikkunasta levykkeen B avoimeen ikkunaan, kopioituu tiedosto levykkeeltä A levykkeelle B.

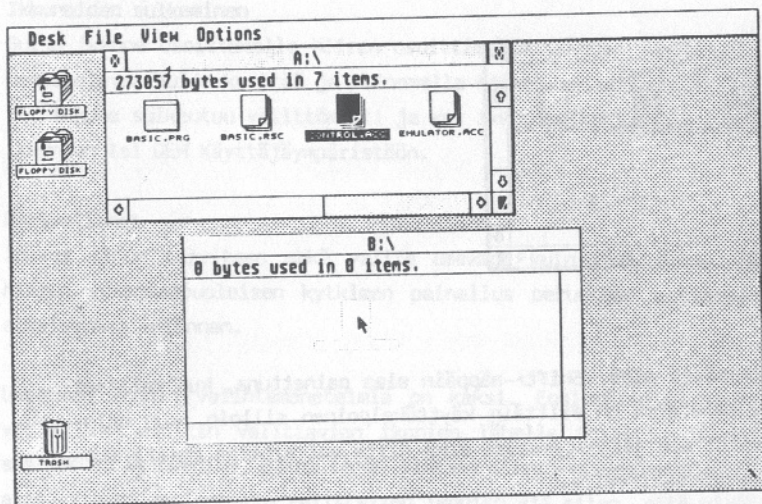

Toinen tapa on siirtää levykkeen ikoni levykkeen avoimeen ikkunaan. Esimerkiksi, jos siirrät levykkeen A ikonin levykkeen B avoimeen ikkunaan, kopioituvat levykkeen A tiedostot levykkeelle B, mutta levykkeen B vanha sisältö ei muutu.

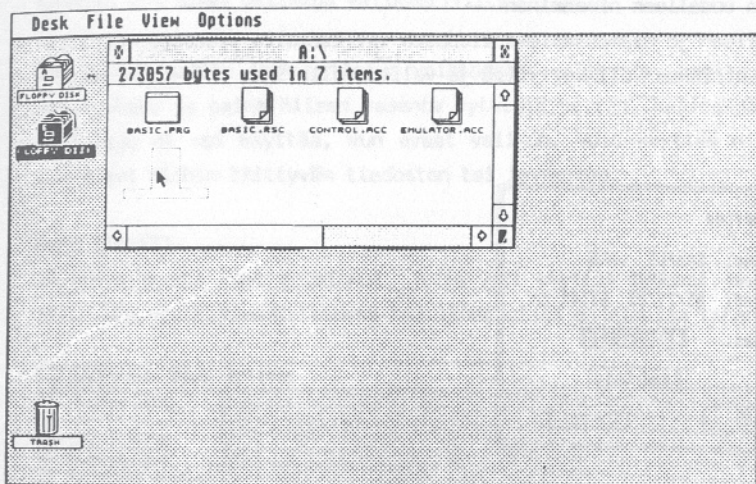

Kummallakin menetelmällä voi kopioida kaksipuoliselta levykkeeltä yksipuoliselle levykkeelle ja päinvastoin, kunhan vastaanottavalla levykkeellä on tarpeeksi tilaa.

Kolmas tapa kopioida tiedostoja on siirtää tiedoston ikoni avoimeen kansioon. (Tästä on tarkempi selostus luvun 4 kohdassa "Uusi kansio".)

Huomaa: Kaikista tiedostoista kannattaa ottaa varmuuskopio. Jos alkuperäiselle tiedostolle tapahtuisi jotakin, on sinulla silloin vahingoittumaton kappale vielä tallella.

Tiedostojen poistaminen

Kun haluat poistaa tiedoston, valitse tiedosto, siirrä se roskakorin ikonin kohdalle ja seuraa ohjeita. Muista: Kun panet jotakin roskakoriin, et voi saada sitä enää takaisin.

Tiedostojen uudelleen nimeäminen

Nimeä uudelleen jo olemassaoleva tiedosto valitsemalla tiedosto, osoittamalla File-otsikkoa valikkorivillä ja valitsemalla Show Info-toiminto.

ITEM INFORMATION	
Name:	SAMPLE .PRG
Size in bytes:	----4548
Last modified:	05/29/85 05:41 pm
Attributes:	<input checked="" type="checkbox"/> Read/Write
	<input type="checkbox"/> Read-Only
<input type="button" value="OK"/>	<input type="button" value="Cancel"/>

Kuvan esittämästä keskustelukentästä näkyy avatun tiedoston nimi ja muistin laatu (Attributes). Kohdistin (pystysuora viiva) näkyy tiedoston nimen perässä. Jos haluat vaihtaa tiedoston nimen, paina askelpalautinta, kunnes vanha nimi on poistunut ja kohdistin on nimelle varatun rivin alussa. Kirjoita uusi nimi tilalle.

Huomaa: Tiedoston nimessä saa olla korkeintaan kahdeksan kirjainta sekä mahdollisesti piste (.) ja kolmikirjaiminen tunnusosa.

Varoitus: Älä muuta yhdenkään järjestelmälevyksen tiedoston nimen tunnusosaa. Niiden muuttaminen voi estää järjestelmää käyttämästä tiedostoja oikein. (Luvun 4 kohdissa "Tietojen näyttö" ja "Sovelluksen asetus" on lisää tietoa tiedostojen nimistä ja tunnusosista.)

GEM-käyttäjäympäristön yläreunassa on valikkorivi, jolla on neljä otsikkoa: Desk (Pöytä), File (Tiedosto/arkisto), View (Hakemisto) ja Options (Muuta). Jokaisella otsikolla on oma valikko. Saat valikon näyttöön osoittamalla vastaavaa otsikkoa valikkoriviltä.

Jos haluat valita jonkin tietyn vaihtoehdon valikosta, osoita haluamaasi vaihtoehtoa ja paina hiiren vasenta kytkintä kerran. Vaaleampana näkyviä valintoja et voi käyttää, kun avaat valikon. Voit käyttää niitä vasta, kun avaat niihin liittyvän tiedoston tai levykkeen.

DESK (Pöytä)

Näyttövalikossa ovat toiminnot, joita voit käyttää apunasi, kun työskentelet GEM-käyttäjäympäristössä tai lähes missä ohjelmassa tahansa.

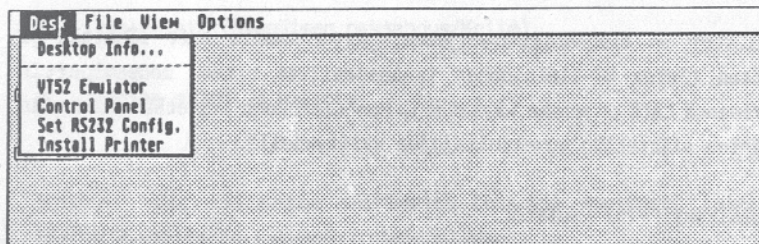

Huomaa: Voit tallentaa mitkä tahansa valikkoon tekemäsi muutokset levykkeelle. Katso jäljempänä olevaa kohtaa Käyttäjäympäristön tallennus.

DESKTOP INFO (Käyttäjäympäristön tiedot)

Desktop Infon valinta tuo näyttöön ilmoituksen järjestelmän muistiin luetusta ohjelmasta ja tekijänoikeustiedoista. Useimmissa ohjelmissa tämä vaihtoehto tuo näyttöön samantapaiset tunnistetiedot. Kun valitset Desktop Infon, seuraava keskustelukenttä tulee näyttöön:

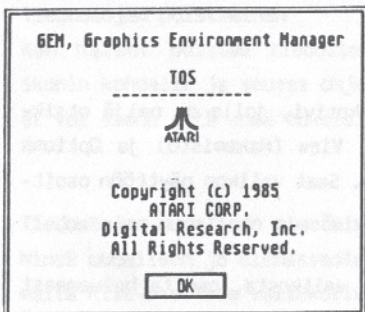

Palaa käyttäjäympäristöön valitsemalla OK-näppäin.

VT52 EMULATOR (VT 52 Emulointi)

VT52 Emulator on tiedonsiirto-ohjelma, jonka avulla voit lähettää ja vastaanottaa tietoa ST-tietokoneen takapaneelissa olevan modeemiportin kautta. Yleensä tätä ohjelmaa käytetään, kun tietokone liitetään modeemiin ja kun tietoa siirretään puhelinlinjojen välityksellä.

Valitse otsikoksi VT52 Emulator.

Seuraavat ohjeet tulevat näyttöön:

```
*****
* Atari VT52 Terminal Emulator *
* (c) Atari Corp. *
*****
Press: 1) UNDO to return to desktop.
       2) HELP to configure terminal.
```

Voit käyttää jotain ohjelman kolmesta toiminnosta:

1. Voit jakaa tietoa toisen tietokonejärjestelmän kanssa. Kun haluat käyttää emulaattoria, kirjoita tarvittava sanoma. Sanoma siirtyy modeemiportista modeemiin ja puhelinlinjojen kautta toiseen järjestelmään.

2. Paina ST-tietokoneen näppäimistön **Help**-näppäintä, jolloin RS252 kokoonpanovalikko tulee näyttöön. Lisätietoja valikon käytöstä saat kappaleesta "RS232 Kokoonpanovalikon asetus".
3. Paina ST-tietokoneen näppäimistön **Undo**-näppäintä, jos haluat palata GEM-käyttäjäympäristöön.

CONTROL PANEL (Säätimet)

Säätimet on jaettu viiteen eri osaan:

- * Kello/Kalenteri
- * Näppäimistön nopeuden säätö
- * Hiiren kytkimen nopeuden säätö
- * Äänimerkit (Näppäimen naksahdus/Kello)
- * Värien säätö ja valinta

Huomaa: Voit tallentaa säätimessä tekemäsi muutokset toimintovalikon käyttäjäympäristön tallennustoiminnolla.

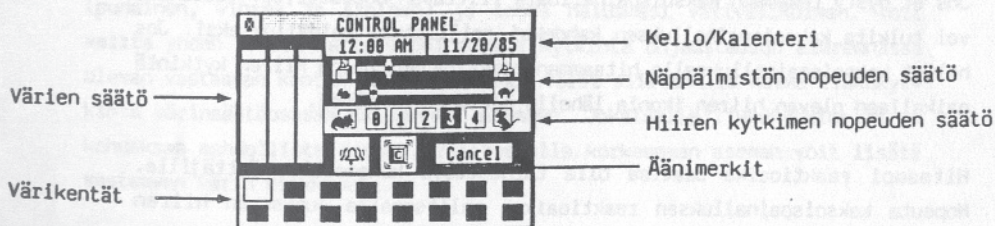

Kello/Kalenteri

Kun haluat asettaa kellon tai kalenterin, osoita hiiren osoittimella kelloikkunaa (vasen ikkuna) tai kalenteri-ikkunaa (oikea ikkuna) ja paina hiiren kytkintä. Ikkunan varjostus vaihtuu, ja voit antaa oikean ajan tai päiväyksen näppäimistöltä. Kun olet lopettanut, paina jälleen kytkintä kellon tai kalenterin asettamiseksi.

Näppäimistön nopeuden säätö

ST-tietokoneen näppäimistön jokainen näppäin toistaa toimintaansa, kun sitä pidetään alas painettuna. Näppäimistön nopeuden säädöllä voidaan säätää, miten nopeasti näppäimet aloittavat toiminnon toistamisen ja miten nopeasti ne toistavat toiminnon.

Ylemmällä liukukytkimellä säädetään, miten nopeasti näppäimet aloittavat toiminnon toistamisen, kun niitä pidetään alas painettuina: kun liukukytkintä siirretään vasemmalle, näppäimet toistavat toiminnot aikaisemmin. Alempi liukukytkin säätää toistonopeuden: kytkimen siirtäminen vasemmalle nopeuttaa toistoa. Siirrä liukukytkintä valitsemalla kytkimen merkki osoittimella ja vetämällä se haluamaasi asemaan.

Tämä toiminto on hyödyllinen myös kohdistimen siirtonäppäinten nopeuden säädössä.

Hiiren kytkimen nopeuden säätö

Jos et pysty tekemään kaksoispainallusta riittävän nopeasti, ST-tietokone voi tulkita kaksoispainalluksen kahdeksi erilliseksi painallukseksi. Jos haluat kaksoispainallukselle hitaamman reaktioajan, paina hiiren kytkintä paikallaan olevan hiiren ikonin lähellä olevassa kentässä.

Hitaampi reaktioaika saattaa olla turhauttava kokeneille käyttäjille. Nopeuta kaksoispainalluksen reaktioaikaa valitsemalla juoksevan hiiren ikonin lähellä oleva kenttä.

Äänimerkit

ST-tietokoneessa on kahdenlaisia äänimerkkejä: näppäinten painallusten jälkeiset naksahdukset sekä näppäimistövirheiden ja hiiren virheellisen siirtämisen jälkeinen äänimerkki. Yleinen äänimerkin aiheuttava virhe on uuden toiminnon valitseminen ennen keskusteluentästä poistumista. Ääni-

merkki kytketään toimintaan tai toiminnasta painamalla hiiren kytkintä näppäimen tai kellon ikonin kohdalla ohjaustaulussa. Vaalea ikoni osoittaa, että toiminto on käytettävissä, varjostettu ikoni osoittaa, että toiminto ei ole käytettävissä.

Värien säätö

Värien säätö on mahdollista vain ATARI SC1224 RGB-värinäyttöyksikössä. Se ei onnistu yksivärisessä ATARI SM124 näyttöyksikössä.

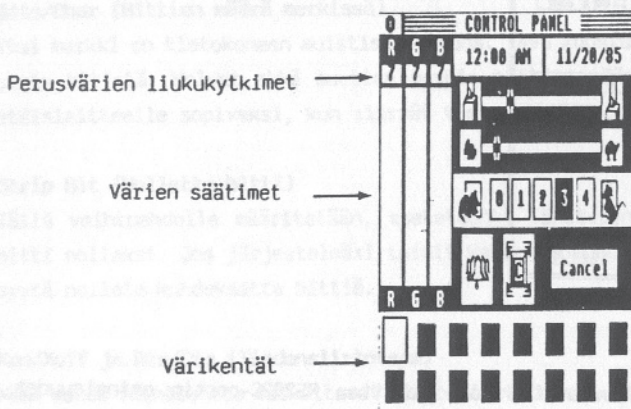

ST-tietokone voi tuoda näyttöön 16 väriä samanaikaisesti tavallisessa värinäyttötilassa. Värejä säätämällä voit sekoittaa kolme perusväriä (punainen, vihreä ja sininen) ja tehdä haluamasi värivalikoiman. Voit valita yhden 16:sta väristä painamalla kytkintä ohjaustaulun alareunassa olevan vastaavan kentän kohdalla. Säädä värit siirtämällä kolme liukukytkintä värinsäätöosassa haluamaasi asemaan. Jokaisella liukukytkimellä on kahdeksan mahdollista asemaa. Valitsemalla korkeamman aseman voit lisätä vastaavan värin kirkkautta.

Jos haluat perua asetusermutukset Säätimestä, paina kytkintä Cancel-kentässä. Voit poistua Säätimestä painamalla kytkintä vasemmassa yläkulmassa olevan lopetuskentän kohdalla.

Set RS232 Configuration (RS232 asetukset)

Sanalla "Modem" merkitty portti ST-tietokoneen takapaneelissa on RS232C-sarjaliitännäportti. Yleisimmin tätä porttia käytetään modeemin kautta tapahtuvaan tiedonsiirtoon tietokoneiden välillä. Kun valitset RS232-portin säätötoiminnon, näyttöön tulee seuraava keskustelukenttä:

RS232 PORT CONFIGURATION				
Baud Rate:	<input type="radio"/> 9600	<input type="radio"/> 4800	<input type="radio"/> 1200	<input type="radio"/> 300
Parity:	<input type="radio"/> None	<input type="radio"/> Odd	<input type="radio"/> Even	
Duplex:	<input type="radio"/> Full	<input type="radio"/> Half		
Bits/Char:	<input type="radio"/> 8	<input type="radio"/> 7	<input type="radio"/> 6	<input type="radio"/> 5
Strip Bit:	<input type="radio"/> On	<input type="radio"/> Off		
Flow Control				
Xon/Xoff:	<input type="radio"/> On	<input type="radio"/> Off		
Rts/Cts:	<input type="radio"/> On	<input type="radio"/> Off		
<input type="button" value="OK"/>		<input type="button" value="Cancel"/>		

Tämän keskustelukentän avulla voit sovittaa RS232C-portin ominaisuudet liitettävän modeemin ominaisuuksia vastaaviksi. Modeemin käyttöohjeesta saat selville valittavat arvot. Alla on selvitetty yleiset vaihtoehdot.

Baud Rate (Tiedonsiirtonopeus)

Tiedonsiirtonopeus on nopeus, jolla tietoa siirretään (yksikkö: baudit=bitti/sekunti). Suurin mahdollinen nopeus on 9600 baudia, pienin nopeus on 300 baudia. Tiedonsiirtonopeus on asetettava vastaamaan molempia modeemeja.

Parity (Pariteetti)

Kun tietokoneet siirtävät tietoa puhelinlinjojen välityksellä, linjavirheet voivat vääristää osan tiedosta matkan varrella. Pariteetti on tapa, jonka avulla tietokoneet tarkastavat, onko tieto tullut muuttumattomana perille. Pariteettibitti on bitti, joka lisätään ryhmään bittejä, jotta ryhmän bittien summa olisi pariton tai parillinen (odd/even). Modeemista ja etäislaitteesta riippuu, valitsetko ODD, EVEN vai NONE.

Duplex (Kaksisuuntainen tiedonsiirto)

Kun kirjoitat näppäimistöltä, voit valita, tuoko tietokone kirjoittamasi merkit näyttöön vai ei. VT52 Emulator-ohjelmalla on kaksi vaihtoehtoista tilaa tällaisia tapauksia varten. FULL Duplex-tilassa (kaksisuuntainen tiedonsiirto) tietokoneen näppäimistöltä kirjoittamasi merkit kaiutuvat näyttöön. HALF Duplex-tilassa (vuorosuuntainen tiedonsiirto) kaiutuvat merkit vastaanottajan tietokoneelta. Valitse haluamasi tila Duplex-käskyllä.

Bits/Char (Bittien määrä merkissä)

Yksi merkki on tietokoneen muistissa tavuna. Tavu koostuu enintään kahdeksasta bitistä. Haluat ehkä muuttaa merkin bittien määrän valitsemallesi etäislaitteelle sopivaksi, kun siirrät tietoa RS232C-portin kautta.

Strip Bit (Nollattu bitti)

Tällä vaihtoehdolla määritetään, asetetaanko lähetetyn merkin kahdeksas bitti nollassi. Jos järjestelmäsi toimii kahdeksan bitin tavuilla, ei ole syytä nollata kahdeksatta bittiä.

Xon/Xoff ja Rts/Cts (Tiedonsiirtotapa)

Nämä kaksi vaihtoehtoa vaikuttavat tiedonsiirtotapaan. RS232Cportin kautta toimittaessa tietokoneen ja etäislaitteen on tiedettävä, milloin lähetys alkaa ja loppuu. Valitse tapa, jota etäislaite käyttää.

INSTALL PRINTER (Kirjoitinasetukset)

Tämän toiminnon avulla voit kertoa tietokoneelle, millaista kirjoitinta käytät ja mitä kirjoittimen toimintoja haluat tietokoneen käyttävän.

Kirjoittimen liittäminen on järjestelmänlaajuinen toiminto, joka antaa kirjoittimen tiedot kaikille ohjelmille. Tietojen käyttö riippuu ohjelmasta. Esimerkiksi "Print Screen" (tulosta näyttö) -toiminto "Options"-valikossa käyttää tietoja, mutta kaikki muut ohjelmat eivät välttämättä tee samoin. Katso ohjelmien toimintaohjeet niiden käsikirjoista.

Kun olet muuttanut arvot haluamiksesi, valitse OK-näppäin (tai poistu Cancel-näppäimellä, jolloin tekemiäsi muutoksia ei tallenneta).

INSTALL PRINTER		
Printer Type:	<input checked="" type="button" value="Dot"/>	<input type="button" value="Daisy"/>
Color:	<input checked="" type="button" value="B/W"/>	<input type="button" value="Color"/>
Pixels/Line:	<input checked="" type="button" value="1280"/>	<input type="button" value="960"/>
Quality:	<input checked="" type="button" value="Draft"/>	<input type="button" value="Final"/>
Printer Port:	<input checked="" type="button" value="Printer"/>	<input type="button" value="Modem"/>
Paper Type:	<input checked="" type="button" value="Feed"/>	<input type="button" value="Single"/>
		<input type="button" value="OK"/> <input type="button" value="Cancel"/>

Printer Type (Kirjoittimen tyyppi)

Valintamahdollisuudet ovat Dot (pistematriisikirjoitin) ja Daisy (kiekko-kirjoitin). Valitse kirjoitintasi vastaava tyyppi.

Color (Väri)

Valintamahdollisuudet ovat B/W (mustavalkoiset eli yksiväriset kirjoittimet) ja Color (värikirjoittimet). Valitse kirjoitintasi vastaava tyyppi.

Pixels/Line (Pisteitä riviä kohden)

Tämä vaihtoehto koskee ainoastaan grafiikkaa tulostavia matriisikirjoittimia. Pistematriisikirjoittimet kirjoittavat tietyn määrän pisteitä riville. Jos kirjoittimesi on Atari Dot Matrix Graphics Printer, aseta arvoksi 1280. Jos kirjoittimesi on Epson-merkkinen tai Epson-yhteensopiva, aseta arvoksi 960. Molemmat arvot olettavat, että rivi on kahdeksan tuumaa pitkä.

Quality (Laatu)

Tämä vaihtoehto koskee ainoastaan matriisikirjoittimia. Valitse Draft, jos tulostuksen laadulla ei ole suurta merkitystä. Valitse Final, jos haluat tulostuksen olevan lähes kirjelaatua (kirjoittimesi on tietysti pystyttävä tulostamaan ns. NLQ- eli lähes kirjelaatua).

Kun tulostetaan Draft-asennossa grafiikkaa, kirjoituspää tulostaa rivin vain yhden kerran. Final-asennossa tulostusjälki on tummempaa (mutta muista, että kirjoituspää tulostaa kaiken kahteen kertaan, joten kaksi kertaa kauemmin).

Printer Port (kirjoitinliitäntä)

Jos kirjoittimesi on rinnakkaiskirjoitin, valitse Printer. Rinnakkaiskirjoittimet kytketään tietokoneen takapaneelin Printer-liitäntään. Jos kirjoittimesi on sarjakirjoitin, valitse Modem. Silloin kirjoittimesi on kytkettävä liitäntään Modem (RS232C-portti).

Huomaa: Sarjakirjoitinta käytettäessä tiedonsiirtotavan on oltava Xon/Xoff. (Katso edellä kohtaa RS232-portin säätö.)

Paper Type (paperilaatu)

Jos kirjoittimesi on automaattinen paperinsyöttö (arkinsyöttölaite tai ketjulomakkeen syöttölaite), valitse Feed. Jos kirjoittimesi voi syöttää vain yhden arkin kerrallaan (jokainen arkki on erikseen asetettava käsin), valitse Single. Jos paperilaatu on Single, kirjoitin ei tulosta arkin alareunan yli, vaikka kirjoitettava teksti on yli sivun pituinen.

FILE (Tiedosto/arkisto)

Arkistovalikossa on toimintoja, joiden avulla voit käsitellä tiedostoja, hallita ikkunoita, luoda kansioita ja alustaa levykkeitä.

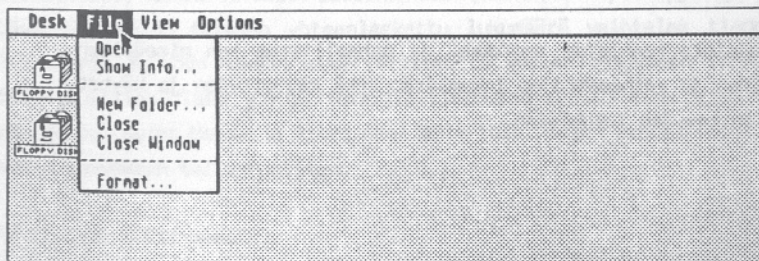

Open (Avaa)

Open-toimintoa käytetään ohjelman aloittamiseen tai levyn, tiedoston tai kansion sisällön hakemiseen. Kun haluat aloittaa ohjelman tai avata tiedoston, valitse vastaavan ohjelman ikoni, osoita Open-toimintoa tiedostovalikossa ja paina kerran hiiren vasenta kytkintä. Voit valita Open-toiminnolla myös kansion ikonin ja tuoda kansion sisällön käytössä olevaan ikkunaan.

Toinen vaihtoehtoinen tapa on ohjelman ikonin valitseminen ja hiiren kytkimen kaksoispainallus.

Show Info (Näytä tiedot)

Kun valitset ikonin ja sen jälkeen Show Info -toiminnon, vastaavan ohjelman, tiedoston tai käyttäjäympäristön vaihtoehdon tiedot tulevat näyttöön. Esimerkiksi levykkeen Show Info -keskustelukenttä voi näyttää seuraavalta:

DISK INFORMATION	
Drive Identifier:	B:
Disk Label:	SAMPLE .DSK
Number of Folders:	----0
Number of Items:	----4
Bytes Used:	__165492
Bytes Available:	__189440

Show Info -toiminto tunnistaa levykkeen ja mahdollistaa sen nimeämisen, antaa kansioiden ja vaihtoehtojen lukumäärän sekä käytettyjen ja käytävissä olevien tavujen lukumäärän.

Tiedoston Show Info -kenttä voi näyttää tällaiselta:

ITEM INFORMATION	
Name:	SAMPLE .PRG
Size in bytes:	4548
Last modified:	05/29/85 05:41 pm
Attributes:	<input checked="" type="checkbox"/> Read/Write
	<input type="checkbox"/> Read-Only
<input type="button" value="OK"/> <input type="button" value="Cancel"/>	

Tiedoston Show Info -kenttä tunnistaa tiedoston, antaa sen koon, viimeisen muutoksen päivämäärän, ja sen luku/kirjoitustilan. Read/Write ja Read-Only -toiminnoilla voit muuttaa tiedoston luku/kirjoitustilan. Valitse Read/Write, jos haluat muuttaa tiedostoa (kirjoittaa tiedostoon). Valitse Read-Only, jos haluat, että tietokone pystyy vain lukemaan tiedostoa, ei kirjoittamaan siihen. Read-Only -toiminto suojaa arvokkaat tiedostot vahingossa tapahtuvilta muutoksilta.

Voit myös nimetä tiedoston uudelleen Show Info -toiminnon avulla. Poista vanhan tiedoston nimi painamalla askelpalautinta, kirjoita uusi nimi ja paina sitten rivinvaihtonäppäintä tai hiiren kytkintä OK-kentässä uuden tiedostonimen kirjoittamiseksi levykkeelle.

Huomaa: ST-tietokone varaa 1024 tavua levykkeen muistitilaa jokaiselle tiedostolle, vaikka tiedosto olisikin tätä pienempi. Käytettyjen ja käytävissä olevien tavujen yhteenlaskettu lukumäärä vaihtelee tiedostojen lukumäärän ja koon mukaan eikä välttämättä vastaa levykkeen täsmällistä tallennustilaa. Tämä johtuu jokaista tiedostoa varten varattujen tavujen osuudesta. Bytes Used- ja Bytes Available-toimintojen avulla voit tarkastella levykkeen tallennustilaa.

New Folder (Uusi kansio)

Kansiot ovat järjestettyjä tiedostojen ryhmiä. Ne eivät ole ohjelmia eivätkä sovellusohjelmien käyttämiä tiedostoja: niiden avulla voit järjestää tiedostosi. Jos yhdessä ikkunassa on paljon tiedostoja, voi olla vaikeaa erottaa yhtä tiedostoa muista. GEM Käyttäjäympäristön avulla voit luoda kansioita, joihin voit tallentaa samaan asiaan liittyvät tiedostot.

Kansio luodaan seuraavasti: avaa levykkeen ikoni, osoita valikkorivin otsikkoa File ja valitse New Folder. Seuraava keskustelukenttä tulee näyttöön:

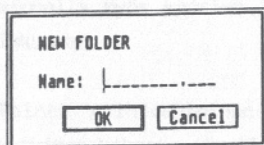

Kirjoita kenttään kansion nimi ja paina OK-näppäintä. Jos kuitenkin muutat mielesi, etkä haluaakaan uutta kansiota, paina Cancel-näppäintä. Kun annat uudelle kansiolle nimen ja painat OK-näppäintä, uusi kansio tulee parhailaan toiminnassa olevaan ikkunaan.

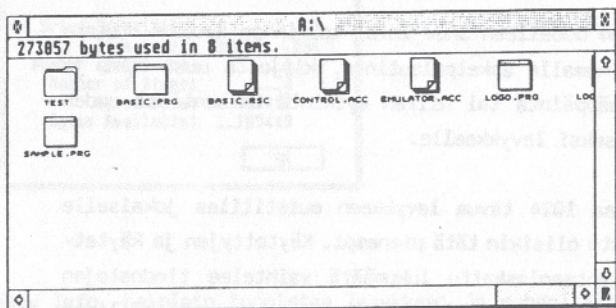

Huomaa: Kansioden nimiä ei voi vaihtaa.

Siirrä tiedosto kansioon siirtämällä tiedoston ikoni kansion ikonin päälle. Kun kansion ikoni korostuu, vapauta hiiren vasen kytkin ja seuraa keskustelukentän ohjeita, niin tiedosto kopioituu kansioon.

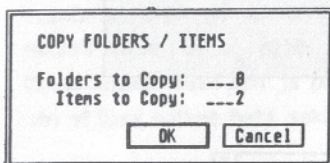
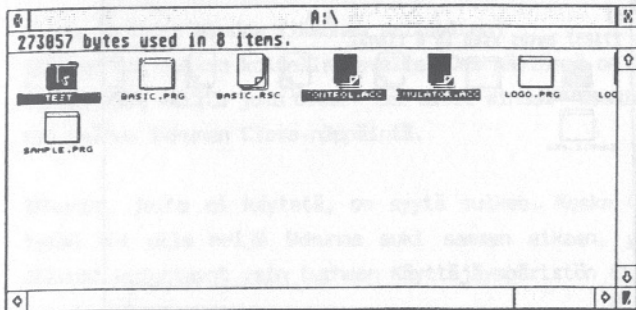

Kun olet luonut kansion, voit jatkaa tiedostojen kopioimista siihen. Voit jopa kopioida jonkin levykkeen koko sisällön kansioon. Siirrä vain levykkeen ikoni kansion ikonin päälle ja seuraa ohjeita. Tällä tavalla voit kopioida levykkeen toiselle, jos toinen levyke on yksipuolinen ja toinen kaksipuolinen tai päinvastoin (kunhan levykkeellä on tarpeeksi vapaata tilaa).

Huomaa: Tiedoston kopiointi kansioon luo uuden kopion tiedostosta ja siirtää sen kansioon. Kun olet siirtänyt tiedoston kopion kansioon, voit poistaa vanhan tiedoston siirtämällä sen ikonin roskakorin ikoniin.

Kansioiden avaaminen

Voit avata jokaisen kansion omaan ikkunaansa. Jos avaat levykkeen, jolla on kansio, ei levykkeen ikkuna näytä kansion sisältöä. Sinun on avattava kansiolle oma ikkuna, jotta näkisit sen sisällön.

Voit avata kansion painamalla hiiren vasenta kytkintä kaksi kertaa kansion ikonin kohdalla tai valitsemalla ensin kansion, sitten Open-toiminnon File-valikosta.

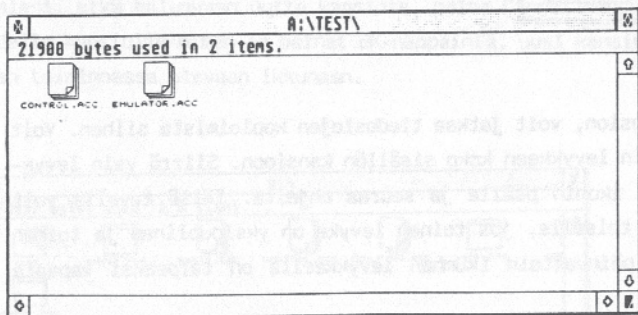
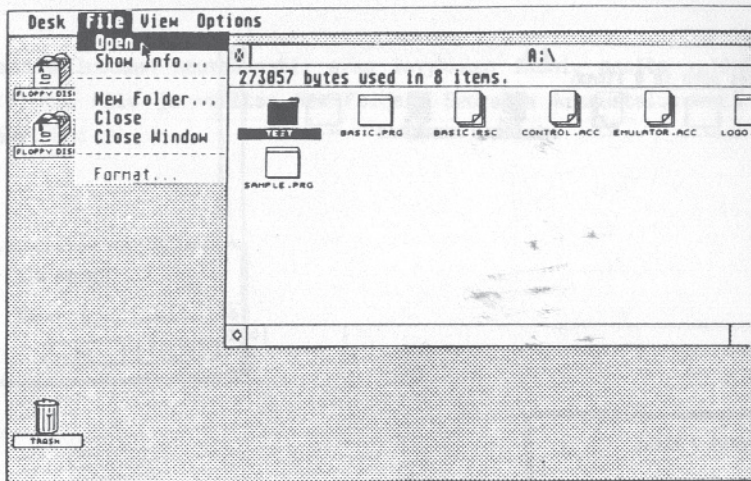

Kansion ikkuna avautuu kansion kohdalle levykkeen ikkunassa. Kansion sisältöä voi käsitellä heti avauksen jälkeen.

Jos haluat heti avata kaksi kansiota (kopioida tiedostoja kansiosta toiseen), avaa levykkeen ikoni uudestaan ja avaa toisen kansion ikoni. Nyt näytössä on molempien kansioiden ikkunat, ja voit kopioida tiedostoja kansiosta toiseen.

Huomaa: Voit luoda kansion sisälle kansion ja niin edelleen aina kahdeksanteen tasoon asti.

Kansioiden poisto

Kun haluat poistaa kansion, siirrä sen ikoni roskakorin ikoniin. Muista kuitenkin, että kansion poistaminen poistaa myös kaikki sen sisältämät tiedostot.

Close ja Close Window (ikkunan sulkeminen)

Ikkunan voi sulkea kolmella tavalla. Jos näytössä on ikkuna, jota et enää käytä, voit valita joko Close- tai Close Window -toiminnot File-valikosta, tai painaa ikkunan Close-näppäintä.

Ikkunat, joita ei käytetä, on syytä sulkea. Koska GEM Käyttäjäympäristössä voi olla neljä ikkunaa auki samaan aikaan, ylimääräiset avoimet ikkunat kuluttavat vain turhaan Käyttäjäympäristön tilaa.

Sekä Close- että Close Window -toiminnot sulkevat vain sillä hetkellä toiminnassa olevan ikkunan, eivät kaikkia Käyttäjäympäristön ikkunoita. Näillä kahdella on silti eroa: jos kansion ikkuna on on toiminnassa, Close sulkee vain sen ja palauttaa sinut levykkeen ikkunaan. Close Window sen sijaan sulkee heti sekä kansion ikkunan että levykkeen ikkunan.

Format (Alustaminen)

Luvussa 2 selostettiin levykkeen alustus. Tässä kohdassa ei selosteta alustusta uudelleen, vaan kerrotaan joitakin tärkeitä seikkoja levykkeistä ja niiden alustamisesta.

Levykkeen pinta muistuttaa äänilevyn pintaa. Tallentamasi tieto viedään levykkeeseen rengasmaisina kuviolina. Toisin kuin äänilevyssä, kuviot eivät kuitenkaan ole paikoillaan, kun ostat levykkeen. Sinun on itse asetettava ne levykkeeseen ennen levykkeen käyttöä. Tätä levykkeen valmistelua tiedon vastaanottamista varten kutsutaan "alustamiseksi". Alusta levyke valitsemalla alustettavan levykkeen ikoni ja Format-toiminto tiedostovalikosta.

Voit nimetä levykkeen vain alustuskentässä. Kirjoita levykkeen nimi näppäimistöltä. Poista virheet askelpalautusnäppäimellä. Paina OK-näppäintä, jolloin järjestelmä alustaa (ja nimeää) levykkeen. Työskentelykenttä näyttää alustustapahtuman kulun.

Kun levyke on alustettu, näyttää keskustelukenttä levykkeellä olevan vapaan tilan. Jos tilaa ei ole 357 376 tavua (yksipuolinen) tai 726 016 tavua (kaksipuolinen), voi levyke olla viallinen. Yritä alustaa levyke uudelleen. Jos ongelma ei häviä, alusta jokin toinen levyke.

Huomaa: Voit myös alustaa vanhoja levykkeitä uudelleen. Tällöin kuitenkin kaikki levykkeessä ollut tieto katoaa. Kopioi turvaan tiedostot, jotka haluat säästää.

VIEW (Hakemisto)

Hakemistovalikossa voit saada tiedostot näyttöön ikoneina ja tekstinä sekä järjestää tiedostot nimen, päivämäärän, koon tai tiedoston lajin mukaan.

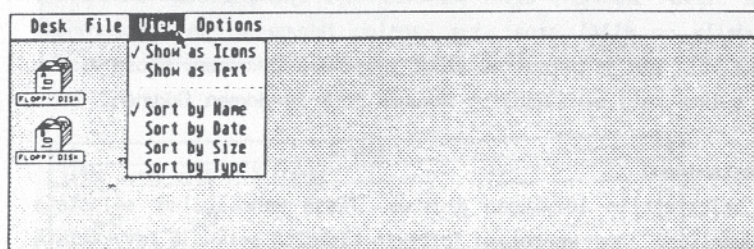

Huomaa: Voit tallentaa hakemistovalikkoon tekemäsi muutokset. Katso ohjeet kohdasta Käyttäjympäristön tallennus.

Show as Icons ja Show as Text (esitystapa)

Tarkistusmerkki toiminnon edessä näyttää tiedoston näytön asetusarvot. Jos haluat muokata tiedoston näyttöä, valitse haluamasi toiminto painamalla hiiren kytkintä. Kaksi seuraavaa ikkunaa näyttävät saman levykkeen tiedostot ikoneina ja tekstinä.

Esitetään ikoneina

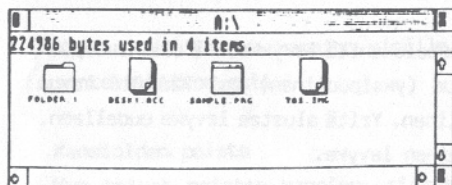

Esitetään tekstinä

A:\					
224986 bytes used in 4 items.					
FOLDER	I		00-00-00	12:01 am	
DESK1	ACC	14938	00-00-00	12:01 am	
SAMPLE	PRG	6144	00-00-00	12:05 am	
TOS	IMG	203904	00-00-00	12:03 am	

Kun tiedosto esitetään tekstinä, ikkuna näyttää tiedoston nimen, koon ja viimeisen muutoksen päivämäärän ja kellonajan. Jos tiedostonimen vieressä on pieni kuvio, se merkitsee, että tiedosto on kansio eikä sovellusohjelma tai sovellusohjelman käyttämä tiedosto.

Sort by Name, Date, Size and Type (Lajittelutapa)

Kun avaat levykkeen tai kansion ikkunan, tietokone lajittelee tiedostot näytössä tämän valikon vaihtoehtojen mukaisesti. Kun Sort by Name on valittu, tiedostot järjestyvät nimen mukaan aakkosjärjestykseen. Sort by Date järjestää tiedostot aikajärjestykseen, viimeksi muutettu tiedosto ensimmäisenä. Sort by Size järjestää tiedostot koon mukaan, suurin ensimmäisenä. Sort by Type järjestää tiedostot aakkosjärjestykseen tunnusosan mukaan, ryhmitellen samat tunnusosat peräkkäin.

Kaksi seuraavaa ikkunaa ovat saman levykkeen ikkunoita, mutta toisen ikkunan tiedostot on järjestetty nimen mukaan, toisen päivämäärän mukaan.

Nimen mukaan järjestettyinä

A:\					
273057 bytes used in 7 items.					
BASIC	PRG	138944	05-29-85	05:37 pm	
BASIC	RSC	4648	05-29-85	05:37 pm	
CONTROL	ACC	15449	11-20-85	03:51 am	
EMULATOR	ACC	6451	11-11-85	09:19 am	
LOGO	PRG	98309	11-20-85	12:05 am	
LOGO	RSC	4716	11-20-85	12:06 am	
SAMPLE	PRG	4548	05-29-85	05:41 pm	

Päiväyksen mukaan järjestettyinä

		A:\		
273857 bytes used in 7 items.				
CONTROL	ACC	15449	11-20-85	03:51 am
LOGO	RSC	4716	11-20-85	12:06 am
LOGO	PRG	98389	11-20-85	12:05 am
EMULATOR	ACC	6451	11-11-85	09:19 am
SAMPLE	PRG	4548	05-29-85	05:41 pm
BASIC	RSC	4648	05-29-85	05:37 pm
BASIC	PRG	138944	05-29-85	05:37 pm

OPTIONS (Muuta)

Tässä toimintovalikossa on useita käteviä Käyttäjäympäristön toimintoja.

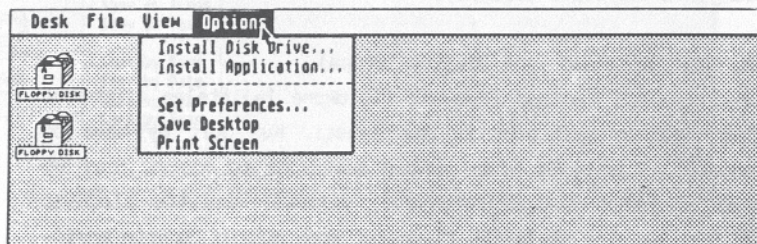

Huomaa: Voit tallentaa levykkeelle kaikki tähän toimintovalikkoon tekemäsi muutokset. (Katso ohjeet kohdasta Käyttäjäympäristön tallennus).

Install Disk Drive (Määritä levyasema)

Kun olet käynnistänyt ST-tietokoneesi ja ladannut käyttöjärjestelmän, kaksi levykkeen ikonia tulee näyttöön. Kummassakin levykkeessä on levykkeen tunnus (kirjain) ja ikonin nimilappu. Voit muuttaa tunnusta, poistaa levykkeen ikonin tai lisätä levykkeen ikonin käyttämällä Install Disk Drive -toimintoa. Valitse levykkeen ikoni ja sen jälkeen Install Disk Drive -toiminto, jolloin seuraava keskustelukenttä tulee näyttöön:

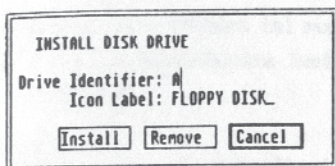

Jos haluat asettaa uuden levykeaseman ikonin, valitse levykeaseman ikoni, valitse Install Disk Drive ja kirjoita asetettavan ikonin tunnuskirjain ("c" on moduulin tunnus, "C" kiintolevyn). Levykeasemiasi saa esittää vain kaksi ikonia (A ja B).

Jos haluat muuttaa levykkeen tunnuksen, osoita tunnusta ja paina hiiren vasenta kytkintä. Poista vanha nimi painamalla ST-tietokoneen näppäimistön askelpalautinta ja kirjoita haluamasi uusi nimi tilalle. Valitse Install-näppäin.

Jos haluat poistaa levykkeen ikonin, valitse ikoni, Install Disk Drive ja Remove-näppäin.

Jos haluat asettaa uudestaan poistamasi ikonin, valitse jäljelle jäänyt ikoni, valitse Install Disk Drive ja kirjoita puuttuvan levykkeen tunnus. Valitse Install-näppäin.

Varoitus: Ole huolellinen, kun käytät Install Disk Drive-toimintoa. Jos poistat levykkeen molemmat ikonit ja tallennat tämän uuden käyttäjäympäristön järjestelmälevykeeseen varmuuskopioon, sinun täytyy tehdä uusi varmuuskopio, jotta saisit levykkeen ikonit toimimaan uudelleen.

Install Application (Määritä sovellus)

Sovelluksen asetuksella voit määrätä, millainen tiedosto voi käynnistää sovelluksen.

Valitse ikkunasta sovellusohjelma ja toimintovalikosta Install Application. Seuraava keskustelukenttä tulee näyttöön:

INSTALL APPLICATION

Application Name: BASIC .PRG
 Document Type: ---
 Application Type:

GEM TOS TOS-takes parameters

Sovelluksen voi asettaa kahdella tavalla. Ensimmäisessä tavassa ilmoitat tietokoneelle, että aina avattaessa tietyllä tunnusosalla varustettuja tiedostoja asetettu sovellus on käynnistettävä. Jos esimerkiksi käytät ST Logoa, sinulla on tiedostoja, joiden tunnusosa on .LOG. Voit asettaa Logon käynnistymään aina, kun tällainen tiedosto avataan. Kirjoita LOG keskustelukentän Document Type -kohtaan ja paina OK-näppäintä. Nyt voit avata tiedoston, jonka tunnusosa on .LOG. Logo käynnistyy ja lukee avatun tiedoston.

Valitse "GEM", jos sinulla on GEM Käyttäjäympäristön ikkunatoimintoja käyttävä sovellus. Valitse "TOS", jos ohjelmasi ei ole GEM-yhteensopiva. Useimmat kaupalliset sovellukset asetetaan automaattisesti, ongelmitta.

Toinen tapa on käyttää "TOS-takes parameters" (käyttää TOS-parametrejä) -toimintoa, kun ohjelma ei ole GEM-yhteensopiva. Tässä tapauksessa tiedostonimen tunnusosaa ei tarvitse antaa. Valitse vain "TOS -takes parameters" ja painat OK-näppäintä. Kun avaat asetetun sovelluksen, näet seuraavan keskustelukentän:

OPEN APPLICATION

Name: SAMPLE .TTP
 Parameters:

Kirjoita tiedostonimi tai muut ohjelman odottamat parametrit. Paina OK-näppäintä. Sovellusohjelma luetaan muistiin ja käynnistyy käyttäen annettuja parametrejä.

Huomaa: Sovelluksen asettamista saattaa näkyä tunnusosasta. Esimerkiksi .PRG -tiedostot ovat GEM-yhteensopivia ohjelmia, .TOS -tiedostot eivät ole GEM-yhteensopivia, ja .TTP -tiedostot ovat ohjelmia, jotka ottavat parametrejä eivätkä ole GEM-yhteensopivia.

Set Preferences (Määritä perusasetukset)

Set Preferences -toiminnon avulla voit päättää, kuinka ST-tietokone keskustele kanssasi keskustelukentän avulla, sekä säätää näytön erotuskyvyn.

SET PREFERENCES

Confirm Deletes: Yes No

Confirm Copies: Yes No

Set Screen Resolution:

Low Medium High

Confirm Deletes ja Confirm Copies

Toimintojen Confirm Deletes (vahvista poistot) ja Confirm Copies (vahvista kopiot) avulla voit päättää, odottaako ST-tietokone vahvistusta ennen kopiaointia tai poistoa. Voit asettaa haluamasi varoitusjärjestelmän.

Select Screen Resolution (Valitse näytön erotuskyky)

Kolmannen toiminnon - Select Screen Resolution (näytön erotuskyvyn valinta) - avulla voit valita yhden kolmesta näytön erotuskyvystä: Low (pieni), Medium (keskisuuri) tai High (suuri). ATARI SM124 -näyttöyksikölle voit valita vain suuren erotuskyvyn. ATARI SC1224 -värinäyttöyksikölle voit valita joko keskisuuren tai pienen erotuskyvyn.

Varoitus: Jos vaihdat näytön erotuskyvyn eikä järjestelmälevyke ole levykeasemassa A, käyttäjäympäristön oheislaitteet poistuvat muistista.

Save Desktop (Talleta työpöytä)

Käytä Save Desktop -toimintoa, kun haluat tallentaa GEM-käyttäjäympäristöön tekemäsi muutokset. Tästä toiminnosta on paljon hyötyä: voit tallentaa tekemäsi muutokset, ja ne tulevat aina käyttöön, kun käynnistät tietokoneen.

Aseta järjestelmälevyke levykeasemaan ja valitse Save Desktop. Tietokone luo levykkeelle tiedoston DESKTOP.INF. Kun tietokone käynnistetään ja tämä levyke on asemassa, järjestelmä lukee DESKTOP.INF-tiedoston ja ottaa muutokset huomioon. Ikkunoiden koot ja paikat sekä kaikki valikkoihin tekemäsi muutokset on tallennettu DESKTOP.INF-tiedostoon.

Print Screen (Tulosta näyttö)

Tämä toiminto tulostaa näyttöruudun. Näyttö tulostuu sellaisenaan, hiiren osoitin mukaanluettuna. Toimintoa varten tarvitaan grafiikkakirjoitin. Varmista, että kirjoitin on kytketty toimintaan (katso edellä kohtaa Kirjoittimen liittäminen). Valitse sitten toiminto Print Screen.

Huomaa: Jos kirjoittimesi ei ole toiminnassa, kun valitset Print Screen -toiminnon, järjestelmä lakkaa yrittämästä tulostusta 30 sekunnin kuluttua.

Tietokone on ohjelmitava, jotta sitä voitaisiin käyttää - muutoin se on vain laatikollinen mikropiirejä. Kun käynnistät ST-tietokoneesi, GEM Käyttäjäympäristö tulee näyttöön. Eräs tapa saada tietokone suorittamaan ohjelma on tallentaa ohjelma kiinteästi mikropiireihin. Nämä piirit muodostavat tietokoneen ROM-muistin (Read Only Memory, lukumuisti), ja ne ohjelmoidaan jo tehtaalla.

Yleisin tapa käyttää ohjelmia on lukea ne levykkeeltä tietokoneen muistiin. Näitä ohjelmia kutsutaan "sovelluksiksi" (koska tietokone "sovelletaan" tekemään tiettyä työtä). Sovellusohjelmia on runsaasti, taulukkolaskenta- ja tekstinkäsittelyohjelmista peleihin.

Ohjelmointikielillä voit käyttää ohjelmia, jotka olet itse tehnyt ohjelmointikieltä käyttäen.

ST-tietokoneen erikoistoimintoja ja tehoa käytetään hyväksi monissa uusissa sovellusohjelmissa ja ohjelmointikielissä.

ST Kielilevyke (ST Language Disk)

Tietokoneen mukana toimitetulla ST Language -levykkeellä on kaksi ohjelmointikieltä: ST BASIC ja ST Logo. ST BASIC on ohjelmatiedostossa BASIC.PRG, ST Logo on ohjelmatiedostossa LOGO.PRG. Nämä ohjelmointikielien tarvitsevat tiedostot BASIC.RSC ja LOGO.RSC.

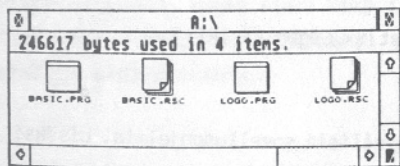

Huomaa: Käytä aina ST Language -levyksen varmuuskopiota, kun käytät ST BASIC tai ST Logo -kieltä.

ST BASIC

BASIC suunniteltiin helposti opittavaksi, mutta silti tehokkaaksi ohjelmointikieleksi. Nykyisin se on yleisin mikrotietokoneiden käyttäjien käyttämä ohjelmointikieli. ST BASIC muistuttaa BASICin pääversioita (niinkuin kaikki BASICit), mutta käyttää hyväkseen ST-tietokoneen ainutlaatuisia ominaisuuksia.

ST BASICissa on laaja kokoelma merkkijonofunktioita sekä kehittyneet matematiikka- ja tulostuksen muotoilukäskyt. ST BASICin editori käyttää GEMin ikkuna- ja valikkotekniikkaa, mm. sekä teksti- että grafiikkaikkunoita.

Yksityiskohtaista tietoa ST BASICista saat BASICin omasta käsikirjasta.

ST Logo

Logo on ainutlaatuinen ja kiehtova ohjelmointikieli, joka on parhaiten tunnettu aloittelevien ohjelmoijien ohjelmointikielenä. Logon erityispiirteinä on helppokäyttöinen grafiikka. Muista ohjelmointikielistä poiketen Logo opettaa ohjelmoinnin grafiikan avulla vaatimatta korkeamman matematiikan tuntemusta.

ST Logo on laajennettu versio alkuperäisestä kielestä. Se käyttää GEMin hiirtä, valikko- ja ikkunatekniikkaa ja 68000 mikroprosessorin nopeutta. Siinä on joukko uusia Logon käskyjä, joita muissa kielen versioissa ei ole. ST Logo on uusi vaihe Logon kehityksessä. Se on erityisesti suunniteltu käyttämään hyväksi ST-tietokoneen monipuolisuutta ja tehoa.

Yksityiskohtaisia tietoja ST Logosta saat ST Logon käsikirjasta.

KAUPALLISET SOVELLUSOHJELMAT

ST-tietokoneeseen on saatavana monia kaupallisia sovellusohjelmia. Lisäksi uusia ohjelmia kehitetään sekä Atarilla että muissa riippumattomissa ohjelmistotaloissa. Kysele uusista tuotteista ATARI jälleenmyyjältä.

Tekstinkäsittelyohjelmat

Tekstinkäsittely on yksi tärkeimmistä tehtävistä, joissa voit käyttää ST-tietokonetta. Tekstinkäsittelyohjelma muuttaa tietokoneesi huippukirjoituskoneeksi, jolla voit kirjoittaa kirjeitä, tutkielmia, raportteja ja paljon muuta.

Tekstinkäsittelijällä kirjoitat tekstin tietokoneen näppäimistöltä aivan kuten tavallisellakin kirjoituskoneella. Tietokone tallentaa kirjoitetut merkit elektronisesti, joten voit korjata virheet ja muuttaa tekstiä ennen sen kirjoittamista paperille. Voit poistaa sanoja, lauseita tai kokonaisia kappaleita, lisätä sanoja tai lauseita, siirtää kappaleita paikasta toiseen - kaikki muutamalla näppäinlyönillä.

Tekstinkäsittelijällä voit kokeilla ja muotoilla tekstiäsi näytöllä miltei mihin tahansa muotoon. Sen jälkeen voit tulostaa tekstisi suoraan paperille kirjoittimella. Voit myös tallentaa tekstisi levykkeelle myöhempää lukemista tai muutoksia varten. Tekstinkäsittelyohjelma, joka käyttää hyväkseen GEM:in ominaisuuksia, on GST Software:n 1ST Word.

Taulukkolaskenta- ja tietokantaohjelmat

Taulukkolaskentaohjelmalla voit käsitellä laajoja laskutoimituksia kuva-ruudulla. Voit käyttää taulukkolaskentaohjelmaa moniin tarkoituksiin: pörssimarkkinoiden analysoimiseen tai verotuksen tai liikevoittojen laskentaan.

Tietokantaohjelmalla voit muodostaa, tallentaa ja hallita suuria tietomääriä. Ohjelmalla voit etsiä tietokannasta tiettyä tietoa tai kaikkia tiettyyn asiaan liittyviä tietoja, tai lajitella tiedot tietyllä tavalla.

Grafiikkaohjelmat

Grafiikkaohjelmilla voit muodostaa ja tulostaa ympyrä-, viiva- ja pylväskaavioita antamistasi luvuista.

Piirto-ohjelmat, kuten Atari Corp.:in piirto-ohjelma NEOchrome, muuttavat tietokoneesi taitelijan kankaaksi. Ohjelmat käyttävät ST-tietokoneen väri-grafiikkaominaisuuksia.

LIITE A

VIANETSINTÄ JA ENNALTAEHKÄISEVÄ HUOLTO

VIANETSINTÄ

Jos ST-tietokoneesi käytössä tai kytkemisessä ilmenee ongelmia, kyseessä on yleensä pieni vika, jonka voit itse korjata. Tässä liitteessä esitetään joitakin tavallisimmista ongelmista ja yksinkertaiset ratkaisut niihin.

Se ei vain toimi!

Luultavasti kaikkein yleisin ongelma on, että tietokone ei toimi - se ei vastaa käskyihin. Tavallisesti kyse on yksinkertaisesta asiasta.

Jos tietokoneesi ei suostu toimimaan (esimerkiksi näyttö pysyy pimeänä), tee seuraavaa:

1. Katkaise virta kaikista ST-tietokonejärjestelmäsi osista. Varmista, että kaikki liitännät ovat kunnossa. Tarkista, että virtajohdot on kytketty kunnolla ja videokaapeli on kiinnitetty kunnollisesti sekä tietokoneeseen että näyttöyksikköön.
2. Kytke virta kaikkiin osiin. Varmista, että tietokoneen etupaneelin, levykeaseman ja näyttöyksikön merkkivalo syttyivät.
3. Varmista, että näyttöyksikön kirkkaus- ja kontrastisäätimet ovat oikeissa asennoissa. Jos näyttö ei vieläkään ole oikea, tietokone tai näyttöyksikkö saattavat tarvita huoltoa.

Ohjelmistoviat

Jos järjestelmän käynnistyksessä ja käytössä on vieläkin ongelmia, käytämässäsi sovellusohjelmassa voi olla joitakin puutteita tai levykkeellä on virheellistä tietoa. Kokeile seuraavaa: katkaise tietokoneesta virta muutamaksi sekunniksi ja kytke virta sitten takaisin. Jos tämä auttaa, sovellusohjelmassa saattoi olla hetkellinen vika, joka johtuu itse ohjelman puutteellisuuksista. Jos virran katkaisu ei auta, yritä käynnistää järjestelmä toista levykettä käyttäen. Jos tämä auttaa, vika on todennäköisesti ensimmäisessä levykkeessä. Mikäli yksikään levykkeistäsi ei toimi kunnolla, vika on todennäköisesti tietokoneessa tai levykeasemassa.

Hiiri

Hiiren osoittimen ohjauksessa saattaa tulla ongelmia, sillä hiiri saattaa liikkua hitaasti tai epätasaisesti. Tarkista, että hiiren kaapeli on kunnolla kytketty hiiren ja peliohjaimen liitäntään "Mouse/Joystick" porttiin 0. Jos ongelma ei häviä, katso lisäohjeita kohdasta Hiiren huolto.

Näppäimistö

Älä huolestu, vaikka GEM Käyttäjäympäristössä näppäimistöltä kirjoittaminen ei tuo tekstiä kuvaruudulle. GEM Käyttäjäympäristö ei useimmissa tapauksissa salli näppäimistöltä kirjoittamista. Hiiren osoitinta pitäisi kyllä pystyä ohjaamaan näppäimistön kohdistimen ohjausnäppäimistä (katso kohta Hiiren osoittimen ohjaus kohdistimen ohjausnäppäimillä luvusta 2). Kun annat nimiä tiedostoille ja levyille, voit tietysti käyttää näppäimistöä.

Loppuhuomautus

ATARI ST -tietokonejärjestelmä on suunniteltu luotettavaksi ja vähän huoltoa kaipaavaksi. Tämä järjestelmä, kuten kaikki elektroniset ja mekaaniset laitteet, voi kuitenkin vioittua. Jos syntyy ongelmia, jotka mielestäsi ovat vakavia, paras keino on viedä tietokoneesi ATARI jälleenmyyjälle.

ENNALTAEHKÄISEVÄ HUOLTO

Varmista ST-tietokonejärjestelmäsi moitteeton toiminta noudattamalla seuraavia ohjeita:

ST-tietokonejärjestelmän hoito

- * Vältä pölyisiä tai likaisia työskentelypaikkoja.
- * Vältä tupakoimista järjestelmäsi lähellä.
- * Älä vie mitään järjestelmän osaa suuriin lämpötilaeroihin ja kosteuteen.
- * Älä vie mitään nestettä järjestelmän osien lähelle.
- * Puhdista laitteiden kuori vain pehmeällä, nukkaamattomalla pyyhkeellä. Älä käytä puhdistusaineita, jotka saattavat vahingoittaa laitteiden muovikuoria.
- * Pidä kaikki järjestelmän osat poissa suorasta auringonvalosta.
- * Pidä järjestelmäsi aina tukevalla vaakasuoralla alustalla.
- * Älä liikuttele järjestelmän osia enemmän kuin on välttämätöntä.
- * Kun katkaiset tietokoneesta virran, odota vähintään kaksi sekuntia ennen kuin kytket virran uudestaan.

- * Pakkaa järjestelmäsi alkuperäisiin pakkauksiin, kun aiot kuljettaa tai varastoida sen.

Levykkeiden hoito

- * Älä katkaise virtaa levyasemasta, kun se on toiminnassa.
- * Älä säilytä levykkeitä magneettikenttien lähellä (näyttökäyttö, televisio, sähkömoottori tai puhelin).
- * Älä pidä levykkeitä suurissa lämpötilaeroissa tai kosteudessa.
- * Älä koskaan jätä levykkeitä suoraan auringonvaloon.
- * Älä koskaan kosketa tai yritä puhdistaa levykkeen tallennuspintaa muovikuoren sisällä.

HIIREN HUOLTO

ST-hiiri kestää useita vuosia, jos sitä huolletaan oikein. Kaksi neuvoa hiiren huoltoon:

1. Älä pudota hiirtä tai "roikuta sitä hännästä".
2. Varmista, että työtaso, jolla käytät hiirtä, on mahdollisimman sileä ja puhdas.

Hiiren puhdistus

Puhdista hiiri säännöllisesti, jotta se toimisi oikein. Puhdistus käy helposti seuraamalla alla olevia ohjeita.

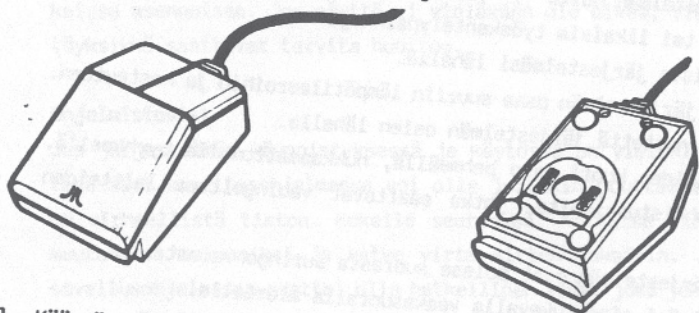

1. Käännä hiiri kädessäsi ylösalaisin niin, että johto osoittaa itseäsi kohti.

2. Laita kaksi sormea hiiren pohjassa olevan kuulan aukon molemmilla puolella olevien nuolikuvioiden päälle. Paina alas ja itsestäsi poispäin, kunnes kansi aukeaa.

3. Pidä toista kättä hiiren yläpuolella ja käännä hiirtä niin, että kuula putoaa käteesi.

4. Pyyhi kuula puhtaaksi puhtaalla, pehmeällä ja kuivalla pyyhkeellä. Älä käytä koskaan puhdistusainetta tai liinaa, josta irtoaa nukkaa. Puhalla varovasti pölyt pois hiiressä olevasta kotelosta.

5. Laita kuula takaisin koteloon ja kotelon kansi paikoilleen. Kun kansi on paikallaan, paina sitä alas ja taaksepäin, kunnes se on tiiviisti paikallaan.

LIITE B
SANASTO

BASIC (Beginner's All-Purpose Symbolic Instruction Code). Yksi järjestelmälevykkeellä olevista ohjelmointikielistä.

Bitti (Bit) Tietokoneen muistin pienin yksikkö. Kahdeksan bittiä vastaa muistissa yhtä tavua.

GEM TOS-käyttöjärjestelmän kanssa käytettävä ohjelma, joka tekee ja järjestää ST-tietokoneen ikoneita ja graafisia toimintoja. (GEM=Graphics Environment Manager)

GEM-käyttäjäympäristö (GEM Desktop) ST-tietokoneen perusnäyttöruutu. Käyttäjäympäristössä on valikkorivi, kaksi levykkeen ikonia ja roskakorin ikoni.

Hiiren kytkimen painaminen (Click) Tarkoittaa sanan tai ikonin osoittamista näyttöruudulla hiiren osoittimella, hiiren kytkimen painamista alas ja vapauttamista nopeasti.

Hiiri (Mouse) Hiirellä voidaan siirtää hiiren osoitinta GEM-käyttäjäympäristössä. Kun hiirtä siirretään pöydällä, pieni kumikuula hiiren pohjassa liikkuu ja huomioi siirron. Hiiressä on kaksi kytkintä. Vasemmalla kytkimellä valitaan ja avataan tiedostoja, ikoneita ja ohjelmia. Oikeaa kytkintä käytetään erityisten sovellusohjelmien kanssa.

Ikkuna (Window) Työtila, jossa ST-tietokone näyttää tiedostoja tai kansioita tai ajaa ohjelmia. Neljä ikkunaa voi olla aina samanaikaisesti avattuina.

Ikoni (Icon) Kuva, jolla GEM-käyttäjäympäristössä kuvataan erilaisia tiedostoja, ohjelmia ja toimintoja.

Ikonin haamu (Ghost) Ikonin, tiedostonimen tai ikkunan ääriiviiva, joka näyttää siirrettävän kuvan aseman, kun sitä siirretään uuteen kohtaan GEM-käyttäjäympäristössä.

Järjestelmälevyke (ST SYSTEM DISK) Tietokoneesi mukana tullut levyke. Tee tästä levystä heti varmuuskopio. Anna kopiolle nimeksi "Järjestelmälevykeksen varmuuskopio".

Järjestelmälevykeksen varmuuskopio (Working ST SYSTEM DISK) Järjestelmälevykeksen kopio. Kopioi järjestelmälevyke ennen kuin teet mitään muuta. Käytä aina kopiota, kun tarvitset järjestelmälevykeksen tietoja.

Kaksoispainallus (Double-click) Kaksoispainallus on kaksi nopeaa painallusta hiiren vasemalla kytkimellä. Kaksoispainalluksella avataan tiedosto, levyke tai kansio.

Kansio (Folder) Kansio on joukko tiedostoja. Tiedostot voidaan sijoittaa kansioihin ja sen jälkeen kansiot voidaan siirtää pois levykeikkunasta. Kun haluat hakea kansiossa olevan tiedoston, paina hiiren kytkintä kahdesti kansion ikonin kohdalla.

Keskisuuri erotuskyky (Medium Resolution) Yksi kolmesta ST-tietokoneen näyttötilasta. Keskisuuren erotuskyvyn tilassa ST-tietokoneen näytössä on 640 pistettä vaakasuoraan ja 200 pistettä pystysuoraan. Tässä tilassa ST-tietokone voi näyttää neljä väriä samanaikaisesti 512 värin valikoimasta.

Keskustelukenttä (Dialog Box) Keskustelukentät ovat vuorovaikutteisia kenttiä. Kun haluat poistua keskustelukentästä, ota viesti vastaan tai valitse toiminto.

Kiintolevy (Hard Disk) Apumuisti, johon tietoa tallennetaan magneettiselle pinnalle. Kiintolevyille voidaan tallentaa paljon enemmän tietoa, kuin levykkeeseen (yli kymmenen miljoonaa tavua tietoa, kun levykkeeseen mahtuu miljoona tavua). Kiintolevyasema voi myös lukea ja kirjoittaa tietoa jopa kymmenen kertaa niin nopeasti kuin levykeasema.

Kilotavu (Kilobyte) 1024 tavua. (Katso kohtia Bitti ja Tavu).

Kirjoitussuojaus (Write-Protect) Kun haluat suojata levykkeen kirjoitukselta, siirrä suojausliu'utinta niin, että voit nähdä levyssä olevan aukon läpi tai ala-asemaan aukossa.

Kohdistin (Cursor) Näyttöruudussa oleva merkki, joka näyttää seuraavaksi kirjoitettavan merkin paikan.

Koko-Kenttä (Size Box) Pieni kenttä oikeassa alakulmassa, jota käyttämällä voidaan muuttaa ikkunan kokoa.

Koon valinta (Sizing) Ikkunan koon ja muodon muuttaminen.

Käyttäjämpäristön oheislaitte (Desk Accessory) Sovellusohjelma, jota voidaan useimmiten käyttää yhdessä toisen ohjelman kanssa tai suoraan GEM-käyttäjämpäristöstä.

Lataus (Boot) Järjestelmän käynnistäminen. Tietokoneen takaseinässä olevan "Reset"-kytkimen painaminen lataa järjestelmän uudelleen.

Levyke (Floppy Disk) Apumuisti, johon tallennetaan tietoa. Levykkeet tehdään samankaltaisesta materiaalista kuin kasettien nauhat.

Levykeasema (Disk Drive) Oheislaitte, jossa olevasta levykkeestä ST-tietokone lukee tietoa ja jossa olevaan levykkeeseen se tallentaa tietoa. Levykeasemaa vastaa levykkeen ikoni GEM-käyttäjämpäristössä.

Levykkeen alustaminen (Format) Levykkeeseen tallennettu tieto on rengasmaisissa kuvioissa. Kun levyke alustetaan, kuviot asettuvat siten, että niihin voidaan tallentaa tietoa.

Levykkeen kopiointi (Diskcopy) Ohjelma, joka tekee tarkan kopion levykkeen tiedoista. Kun haluat kopioida levykkeen, siirrä kopioitavan levykkeen ikoni uuden levykkeen ikonin päälle.

Liitäntä (Interface) Tietokoneen ja sen oheislaitteiden tiedonsiirron liitäntä.

LOGO ST-tietokoneeseen saatava tehokas ohjelmointikieli.

Modeemi (Modem) Laite, jonka avulla voit kytkeä tietokoneesi puhelinlinjojen kautta toisiin tietokoneisiin ja tietopankkeihin.

Moduli (Cartridge) Yksi neljästä tavasta syöttää tietoja ja/tai ohjelmia ST-tietokoneeseen. Muut tavat ovat levykeaseman, näppäimistön tai ulkoisen portin (s.o. Modeemiportin) käyttö.

Muisti (Memory) Muisti koostuu virtapiireistä, joihin ST-tietokone tallentaa tietoa ja ohjelmia. On kahdenlaista muistia: luku/kirjoitusmuisti (RAM: Random Access Memory) ja lukumuisti (ROM: Read Only Memory). Luku/kirjoitusmuistista tieto poistuu, kun virta katkaistaan. Lukumuistissa tieto säilyy, vaikka virta välillä katkaistaankin.

Musiikkiliitäntä (MIDI) (MIDI Interface) Standardiliitäntä, jolla useat eri musiikkioheislaitteet voidaan liittää tietokoneeseen. (MIDI= Musical Instrument Digital Interface).

Näyttörivi (Information Line) Ikkunan yläreunassa oleva rivi, josta näkyy kuinka paljon levykkeen muistitilasta on käytetty ja kuinka monta tiedostoa on muistissa.

Oheislaite (Peripheral) Mikä tahansa oheislaite, joka liitetään tietokoneeseen (s.o. levyasema, näyttöyksikkö, kirjoitin).

Ohjelmatiedosto (Program File) Tiedosto, jossa on sovellusohjelma. Ohjelmatiedostojen ikonien yläosa on varjostettu.

Osoitin (Pointer) Osoittimella (myös kutsuttu hiiren osoittimeksi) voidaan osoittaa GEM-käyttäjympäristön eri vaihtoehtoja. Osoitinta siirretään liikuttamalla hiirtä (tai kohdistinnäppäimillä) eteen, taakse, vasemmalle tai oikealle.

Pieni erotuskyky (Low Resolution) Yksi kolmesta ST-tietokoneen näyttötilasta. Pienen erotuskyvyn tilassa ST-tietokoneen näytössä on 320 pistettä vaakasuoraan ja 200 pistettä pystysuoraan. Tässä tilassa ST-tietokone voi näyttää jopa 16 väriä samanaikaisesti 512 värin valikoimasta.

Piste (Pixel) ST-tietokoneen näyttö koostuu pienistä pisteistä. Näytössä on joko 320x200, 640x200 tai 640x400 pistettä.

RAM Tietokoneen muistin osa, johon voidaan kirjoittaa tietoa ja josta voidaan lukea tietoa. Kun työskentelet tietokoneella, näytön teksti on luku/kirjoitusmuistissa. Luku/kirjoitusmuistissa oleva tieto poistuu aina, kun virta katkaistaan tietokoneesta. (RAM=Random Access Memory).

RGB ST-tietokoneen värinäytön värit. Kahdeksan punaisen, vihreän ja sinisen eri sävyn avulla voit luoda ST-tietokoneessa 512 eri väriä. (RGB=Red, Green, Blue).

Rinnakkaiskytkeminen (Daisy Chaining) Menetelmä, jossa kaksi tai useampia oheislaitteita liitetään tietokoneeseen, niin että jokainen oheislaitte liitetään edelliseen oheislaitteeseen liitäntäkaapelilla.

Rinnakkaisliitäntä (Parallel Interface) Tämä on standardiliitäntä tiedon nopeaan siirtoon kirjoittimelle. ST-tietokoneen takaosassa rinnakkaisliitäntäportin nimenä on "Printer".

ROM Tietokoneen muistin osa, jossa on käynnistämiseen tarvittavat tiedot. Lukumuisti ohjelmoidaan tehtaalla eikä sitä voi muuttaa. (ROM=Read Only Memory).

Roskakori (Trash) GEM-käyttöjärjestelmän ikoni, johon tiedostot tai kansiot poistetaan. Kun tiedosto tai kansio on siirretty roskakoriin, sitä ei saa takaisin.

RS232C RS232C on standardi oheislaitteiden liitäntä. Tietokoneen takaosassa tämä liitäntän nimenä on "Modem". RS232C:tä kutsutaan myös sarjaliitäntäportiksi. Tämän portin kautta sarjaliitäntäkirjoittimet voidaan liittää ST-tietokoneeseen.

Sektor (Sector) Levymuistin tai levykkeen uran osa. Sektori on yleensä 128, 256, 512 tai 1024 bitin pituinen. ST-levykkeessä sektorit ovat 512 bittiä. (Katso kohta Ura).

Siirto (Dragging) Ikoneita ja ikkunoita voidaan siirtää. Valitse siirrettävä kohde GEM-käyttöjärjestelmästä hiiren osoittimella, paina hiiren vasen kytkin alas ja pidä sitä alhaalla, kun liikutat hiirtä. Kun siirrät ikonia, siirrettävän vaihtoehdon ikonin varjo tulee käyttäjympäristöön.

Siirtonopeus (Baud Rate) Nopeus, jolla merkit siirretään laitteesta toiseen. Voit siirtää tietoa tietokoneesta modeemin ja puhelinlinjojen kautta toiseen tietokoneeseen. Siirtonopeuden yksikkö on tavu/sekunti.

Siirtorivi (Move Bar) Ikkunan yläkulmassa oleva rivi. Painamalla hiiren kytkintä siirtorivin kohdalla, ikkuna voidaan siirtää uuteen paikkaan GEM-käyttäjäympäristössä.

Sulkukenttä (Close Box) Pieni kenttä ikkunan vasemmassa yläkulmassa, jota käytetään ikkunan sulkemiseen.

Suuri erotuskyky (High Resolution) Yksi kolmesta ST-tietokoneen näyttötilasta. Suuren erotuskyvyn tilassa ST-tietokoneen näytössä on 640 pistettä vaakasuoraan ja 400 pistettä pystysuoraan. Suuren erotuskyvyn tilassa ST-tietokone näyttää vain mustia ja valkoisia pisteitä. (Katso kohtia Pieni ja Keskisuuri erotuskyky).

Syöttö/Tulostus (Input/Output, I/O) ST-tietokoneen ja sen oheislaitteiden (ts. levykeasemien, kirjoittimien) välinen tiedonsiirto. Syöttö on tietojen lähettämistä tietokoneeseen; tulostus on tietojen lähettämistä tietokoneesta.

Säätimet (Control Panel) Keskustelukenttä, jonka avulla voidaan säätää monia GEM-käyttäjäympäristön toimintoja. Käyttäjäympäristön värivalikoima (RGB-näyttöyksikössä), hiiren kytkimen nopeus, näppäimistön nopeus, kello/ kalenteri ja äänimerkit voidaan säätää ohjaustaulun avulla.

Tavu (Byte) Tietokoneen muisti on järjestetty yksiköittäin, joita kutsutaan tavuiksi. Jokainen tavu sisältää kahdeksan muistiyksikköä (bittiä). Jokainen tavu on yksilöllinen merkki tietokoneen sisällä. (Katso kohtia Tavu ja Kilotavu).

Tekstitiedosto (Data File) Tietokokoelma, jota ohjelma voi käyttää. Tekstitiedostot eivät ole ohjelmia. Tekstitiedoston ikoni on paperipinkka, jonka ylimmän arkin kulma on taitettu.

Tiedosto (File) Tiedosto on kokoelma tietoa, joka on tallennettu tai voidaan tallentaa levykkeeseen tai tietokoneen muistiin.

Tiedoston kopiointi (File Copy) Kun haluat kopioida yksittäisiä tiedostoja levykkeestä toiseen, siirrä kopioitavien tiedostojen ikonit uuden levykkeen ikonin päälle. Voit myös siirtää tiedostoja kahden levykkeen avattujen ikkunoiden välillä.

TOS TOS-käyttöjärjestelmä ohjaa tietokonetta, kun tämä käyttää GEM-käyttäjäympäristöä, hiirtä tai mitä tahansa tietokoneeseen liitettävää oheislaitetta.

Täysi-Kenttä (Full Box) Tämän kentän avulla voidaan ikkunan kokoa suurentaa ja pienentää normaalin kokoisesta koko kuvaruudun kokoiseksi.

Ura (Track) Yksi levykkeen renkaanmuotoinen alue, jossa on levykkeeseen kirjoitettua tietoa. Urat koostuvat pienemmistä osista, joita kutsutaan sektoreiksi.

Valikkorivi (Menu Bar) Kun ST-tietokonejärjestelmä käynnistetään, GEM-käyttäjäympäristön yläreunassa olevalla valikkorivillä ovat seuraavat otsikot: Desk, File, View ja Options. Kun käytetään eri sovellusohjelmia, valikkorivillä on eri otsikot.

Vieritys (Scroll) GEM-käyttäjäympäristössä tietoa voidaan vierittää vasemmalle, oikealle, ylös tai alas.

Vierityskenttä (Scroll Box) Vieritysrivillä oleva kenttä, joka kertoo ikkunassa näkyvien tietojen koon ja paikan. Mitä suurempi vierityskenttä on, sitä suurempi osa ikkunan ikoneista on näkyvissä.

Vierityснуoli (Scroll Arrow) Jokaisessa ikkunassa voi olla jopa neljä vierityснуolta - ylös/alas ja oikealle/vasemmalle. Kun hiiren kytkintä painetaan vierityснуolen kohdalla, vieritetään ikkunaa nuolen suuntaan.

Vieritysrivi (Scroll Bar) Toinen riveistä, jotka rajaavat ikkunan oikeassa alakulmassa. Vieritysrivillä on vierityснуolia ja vierityskenttä, joka näyttää ikkunassa näkyvän sisällön osuuden.

Virheilmoitukset (Alert Message) Virheilmoitukset ilmoittavat, että käyttämäsi toiminto on kelvoton tai mahdoton. Virheilmoitukset tulevat aina keskustelukenttään.

VT52 pääte-emulaattori (VT52 (Terminal) Emulator) VT52 on tiedonsiirto-ohjelma, jonka avulla voidaan lähettää tietoa puhelinlinjojen kautta suoraan tai toiselle tietokoneelle.

Värivalikoima (Color Palette) Ohjaustaulun toiminto, jolla voidaan säätää ST-tietokoneen värivalikoimaa. Color Palette-toiminto edellyttää SC1224 RGB-värinäyttöyksikköä.

LIITE C**1040 ST TEKNISET TIEDOT**

Tietokone	
Proessori	MC 68000, 32 bitin sisäinen, 16 bitin ulkoinen arkki- tehtuuri, 8 MHz kellotaajuus
Muisti	1 048 576 tavun RAM-muisti, 16 384 tavun ROM-muisti
Grafiikan erotuskyky (valittavissa)	640 x 400 yksivärinen 320 x 200 x 16 väriä 640 x 200 x 4 väriä
Värit	512 värin värivalikoima
Liitännät	Musiikkiliitäntä sisään/ulos Näyttöyksikköliitäntä (RGB; suuren erotuskyvyn musta- valkoinen ja ääni) Rinnakkaismuotoinen kirjoitinliitäntä RS232 portti Levykeasemaportti (sisältää ohjaimen) Kiintolevyaseman portti (10 megabittiä/s siirtonopeus) ROM moduuliportti (128 Ktavun kapasiteetti) Peliohjain- ja Hiiri/Peliohjain- portit
Äänigeneraattori	3 ääntä alueella 30 Hz - yli kuulorajan
Näppäimistö	94 näppäimen älykäs näppäimistö 6301 mikroprosessorilla
Virtalähde (sisäänrakennettu)	+5 V 3 A +12 V 1 A -12 V 30 mA
Tehonkulutus	95 W (Maksimi)
Lämpötilansieto	5 - 45 C, käyttö tai tyhjäkäynti -20 - 65 C, varastointi -40 - 65 C, kuljetus

Suhteellinen kosteus 20% - 80%, käyttö tai tyhjäkäynti
(ei tiivistymistä) enintään 95%, kuljetus tai varastointi

Levykeasema

Uratiheys

135 uraa tuumaa kohti

Levykkeen muistitila

360 Ktavua/puoli (MFM alustus),
720 Ktavua yhteensä

Muistiväline

3,5 tuuman levyke, kaksipuolinen, kaksoistiheys, 135
uraa tuumaa kohti

Kirjoituspään

Askelmoottori

ohjausmekanismi

Tiedonsiirtonopeus

250 Ktavua sekunnissa

LIITE D

LIITTIMIEN TIEDOT

Huomaa: Kaikki kuvat ovat portin ulkopuolelta katsottuna.

Midi anto

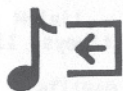

- 1 - THRU-tiedon anto
- 2 - Suojamaa
- 3 - THRU-silmukan paluu
- 4 - OUT-tiedon anto
- 5 - OUT-silmukan paluu

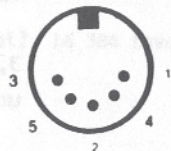

Midi otto



- 1 - Ei kytketty
- 2 - Ei kytketty
- 3 - Ei kytketty
- 4 - IN-tiedon otto
- 5 - IN-silmukan paluu

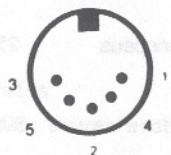

Moduuli

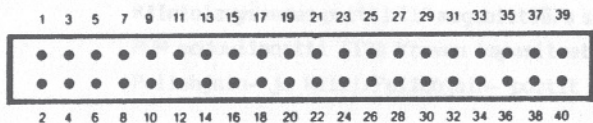

- | | |
|-------------|--------------------|
| 1 - +5V DC | 20 - Osoite 15 |
| 2 - +5V DC | 21 - Osoite 8 |
| 3 - Data 14 | 22 - Osoite 14 |
| 4 - Data 15 | 23 - Osoite 7 |
| 5 - Data 12 | 24 - Osoite 9 |
| 6 - Data 13 | 25 - Osoite 6 |
| 7 - Data 10 | 26 - Osoite 10 |
| 8 - Data 11 | 27 - Osoite 5 |
| 9 - Data 8 | 28 - Osoite 12 |
| 10 - Data 9 | 29 - Osoite 11 |
| 11 - Data 6 | 30 - Osoite 4 |
| 12 - Data 7 | 31 - ROM valinta 3 |
| 13 - Data 4 | 32 - Osoite 3 |

- 14 - Data 5
- 15 - Data 2
- 16 - Data 3
- 17 - Data 0
- 18 - Data 1
- 19 - Osoite 13

- 33 - ROM valinta 4
- 34 - Osoite 2
- 35 - Ylempi tiedon tahdistus
- 36 - Osoite 1
- 37 - Alempi tiedon tahdistus
- 38-40 - Maa

Modeemi



- 1 - Suojamaa
- 2 - Siirretty tieto
- 3 - Vastaanotettu tieto
- 4 - Lähetyspyyntö
- 5 - Valmis lähetykseen
- 6 - Ei kytketty
- 7 - Signaalin maa
- 8 - Kantoaallon ilmaisu
- 9-19 - Ei kytketty
- 20 - Pääte valmiina

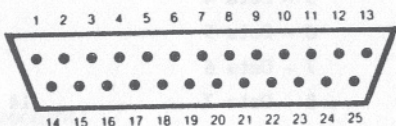

- 21 - Ei kytketty
- 22 - Yhteyden tunnistin
- 23-25 - Ei kytketty

Kirjoitin



- 1 - Tahdistus
- 2 - Data 0
- 3 - Data 1
- 4 - Data 2
- 5 - Data 3
- 6 - Data 4
- 7 - Data 5
- 8 - Data 6
- 9 - Data 7
- 10 - Ei kytketty

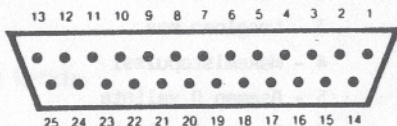

- 11 - Varattu
- 12-17 - Ei kytketty
- 18-25 - Maa



Kiintolevy

- 1 - Data 0
- 2 - Data 1
- 3 - Data 2
- 4 - Data 3
- 5 - Data 4
- 6 - Data 5
- 7 - Data 6
- 8 - Data 7
- 9 - Piirin valinta
- 10 - Keskeytyspyyntö
- 11 - Maa
- 12 - Uudelleen asetus
- 13 - Maa
- 14 - Huomiointi
- 15 - Maa
- 16 - Al
- 17 - Maa
- 18 - Luku/Kirjoitus
- 19 - Tiedon pyyntö

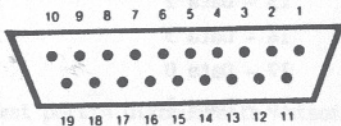

Levyke

- 1 - Tiedon lukeminen
- 2 - Puolen 0 valinta
- 3 - Looginen maa
- 4 - Hakemistopulssi
- 5 - Aseman 0 valinta
- 6 - Aseman 1 valinta
- 7 - Looginen maa
- 8 - Moottori kytketty
- 9 - Suunnan otto
- 10 - Askel
- 11 - Tiedon kirjoitus
- 12 - Kirjoitusportti
- 13 - Ura 00
- 14 - Suojaus kirjoitukselta

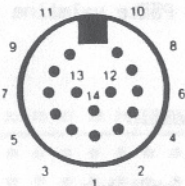



Näyttöyksikkö

- 1 - Ääni anto
- 2 - Varattu
- 3 - Yleisanto
- 4 - Mustavalko-ilmaisu
- 5 - Ääni otto
- 6 - Vihreä
- 7 - Punainen
- 8 - Maa
- 9 - Vaakatason synkronointi
- 10 - Sininen
- 11 - Mustavalkoinen
- 12 - Pystytason synkronointi
- 13 - Maa

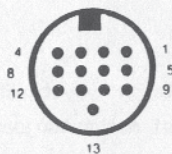

Hiiri/Peliohjain



- 1 - Ylös/XB
- 2 - Alas/XA
- 3 - Vasemmalle/YA
- 4 - Oikealle/YB
- 5 - Ei kytketty
- 6 - Laukaisin/Vasen kytkin
- 7 - +5V DC
- 8 - Maa
- 9 - Laukaisin/Oikea kytkin

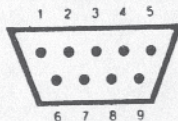

Peliohjain



- 1 - Ylös
- 2 - Alas
- 3 - Vasemmalle
- 4 - Oikealle
- 5 - Varattu
- 6 - Laukaisin
- 7 - +5V DC
- 8 - Maa
- 9 - Ei kytketty

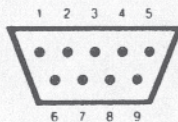

ASIAKASPALVELU

Jos sinulla on kysyttävää ATARI-tietokoneesta, ota yhteyttä ATARI-jälleenmyyjään tai maahantuojaan.

